

תיק תעוד מאי 2011

קולנוע "אור-און", קריית אונו



1953, אתר תפוז

אדריכל מקורי: אינג' אהרון גינוסר

שנת הבנייה: 1951-2

מתעד:

אדרי' הדס ריקס

הנגבה 4, גבעתיים 53450

0528-930112, 03-6241799

hadasrix@gmail.com



	1. כללי
	1.1 תוכן עניינים.....2
	1.2 הקדמה כללית.....3
	1.3 תצלום עדכני של המבנה.....4
	1.4 מפה ותצלום אוויר עדכניים.....5
	1.5 הערכה היסטורית ואדריכלית.....7
	1.5.1 ערך אורבני, אדריכלי והיסטורי.....8
	1.5.2 אנאלוגיה לתקופה ולסגנון הבנייה.....20
	2. תיעוד היסטורי
	2.1 תקופת הבניה וסגנון הבניה.....24
	2.2 מפות ותצלומי אוויר היסטוריים.....25
	2.3 צילומים היסטוריים של המבנה.....28
	2.4 סכמת התפתחות וחלוקת המבנה לחללים.....31
	2.5 מסמכים ותוכניות היסטוריים.....32
	3. תיעוד צילומי – מצב קיים
	3.1 הסביבה הקרובה והמבנה כחלק מהמרקם.....38
	3.2 חזיתות וגגות.....40
	3.3 צילומי תקריב של חללים פנימיים ופרטים מקורים.....41
	4. תיעוד אדריכלי מצב קיים
	4.1 תיאור מילולי של הבניין.....43
	4.2 תרשים סביבה ותכנית טופוגרפית.....44
	4.4 תכניות מצב קיים.....45
	4.5 חתכים מצב קיים.....46
	4.6 חזיתות מצב קיים.....47
5. פרטים ארכיטקטוניים	
52.....	6.1 קטלוג רשימת פרטים.....
53.....	6.2 תיעוד ושיחזור הפרטים.....
	6. טכנולוגית בנייה
57.....	9.1 פירוט טכנולוגיית הבנייה והחומרים.....
59.....	7. הנחיות והמלצות לשימור
	8. הערכת מצב הנדסי
	8. מקורות

	1. כללי
	1.1 תוכן עניינים.....2
	1.2 הקדמה כללית.....3
	1.3 תצלום עדכני של המבנה.....4
	1.4 מפה ותצלום אוויר עדכניים.....5
	1.5 הערכה היסטורית ואדריכלית.....7
	1.5.1 ערך אורבני, אדריכלי והיסטורי.....8
	1.5.2 אנאלוגיה לתקופה ולסגנון הבנייה.....20
	2. תיעוד היסטורי
	2.1 תקופת הבניה וסגנון הבניה.....24
	2.2 מפות ותצלומי אוויר היסטוריים.....25
	2.3 צילומים היסטוריים של המבנה.....28
	2.4 סכמת התפתחות וחלוקת המבנה לחללים.....31
	2.5 מסמכים ותוכניות היסטוריים.....32
	3. תיעוד צילומי – מצב קיים
	3.1 הסביבה הקרובה והמבנה כחלק מהמרקם.....38
	3.2 חזיתות וגגות.....40
	3.3 צילומי תקריב של חללים פנימיים ופרטים מקורים.....41
	4. תיעוד אדריכלי מצב קיים
	4.1 תיאור מילולי של הבניין.....43
	4.2 תרשים סביבה ותכנית טופוגרפית.....44
	4.4 תכניות מצב קיים.....45
	4.5 חתכים מצב קיים.....46
	4.6 חזיתות מצב קיים.....47

הקדמה כללית

תיק התיעוד לבית הקולנוע נועד לקדם תב"ע חדשה במרכז האזרחי של קריית אונו. מבנה בית הקולנוע מסמל תקופת מעבר בתולדות העיר: הפיכתה משכונת פועלים הסתדרותית לרשות מוניציפאלית עצמאית. שינוי זה בהגדרתה המוניציפאלית, בגבולותיה הפיזיים ובמספר תושביה יצר צורך למרכז אזרחי חדש אשר שירת את תושבי העיר. בית הקולנוע הינו המבנה הראשון שהוקם במרכז אזרחי זה.

התיק מבוסס בעיקרו על תיעוד פיזי של המצב הקיים ועל השערות מקצועיות הנסמכות על מדידת המבנה. הרקע לתיק נאסף מחוברות שנכתבו על ימי הקמתה של קריית אונו, ממסמכים בספריית הארכיון ומעדויות צלומיות ומעדויות שבע"פ. תיק התיעוד הינו תיק ראשוני למבנה ואינו מתבסס על תיק תיעוד קיים, למעט פרטים ראשוניים מטיוטת השימור שהוגשה לעיריית קריית אונו. המבנה אינו יושב בשטח עתיקות מוכרז.

המבנה כיום קבור בחלקו מצידו המערבי ומצידו הצפוני אשר בו נמצאת הכניסה הראשית למבנה. מצב זה פגע בשלמותו הפיזית של המבנה, וכן באפשרות לתעדו באופן מלא. כמו כן, באיזור הבמה, צמח עץ אדיר ממדים שהיקשה על מדידת חזיתות הפנים של המבנה.

במהלך שנות השמונים פרצה במבנה שריפה גדולה ולא נשתמרו במקום פרטים בעלי ערך אדריכלי רב. ערכו של המבנה הינו בעיקר נוסטלגי כחלק מאבני הדרך בהפיכתה של קריית אונו לעיר.



קולנוע "אור-און"
אינג' א. גינוסר

ארכיהדס ריקס
הנגבה 4, גבעתיים
052-8930112 53450

שם הפרק 1
1.2 הקדמה כללית

שם התכנית

תאריך
11.5.2011

עמוד
3



חזיתו המערבית של המבנה הפונה למגרש החנייה. בתצלום זה ניתן להתרשם ממבנה הגג המשופע החסר



קולנוע "אור-און"
אינגי א. גינוסר

ארכיהדס ריקס
הנגבה 4, גבעתיים
052-8930112 53450

שם הפרק 1
1.1 צילום עדכני
של המבנה

שם התכנית

תאריך
11.5.2011

עמוד
4

תאריך:ינואר 2011

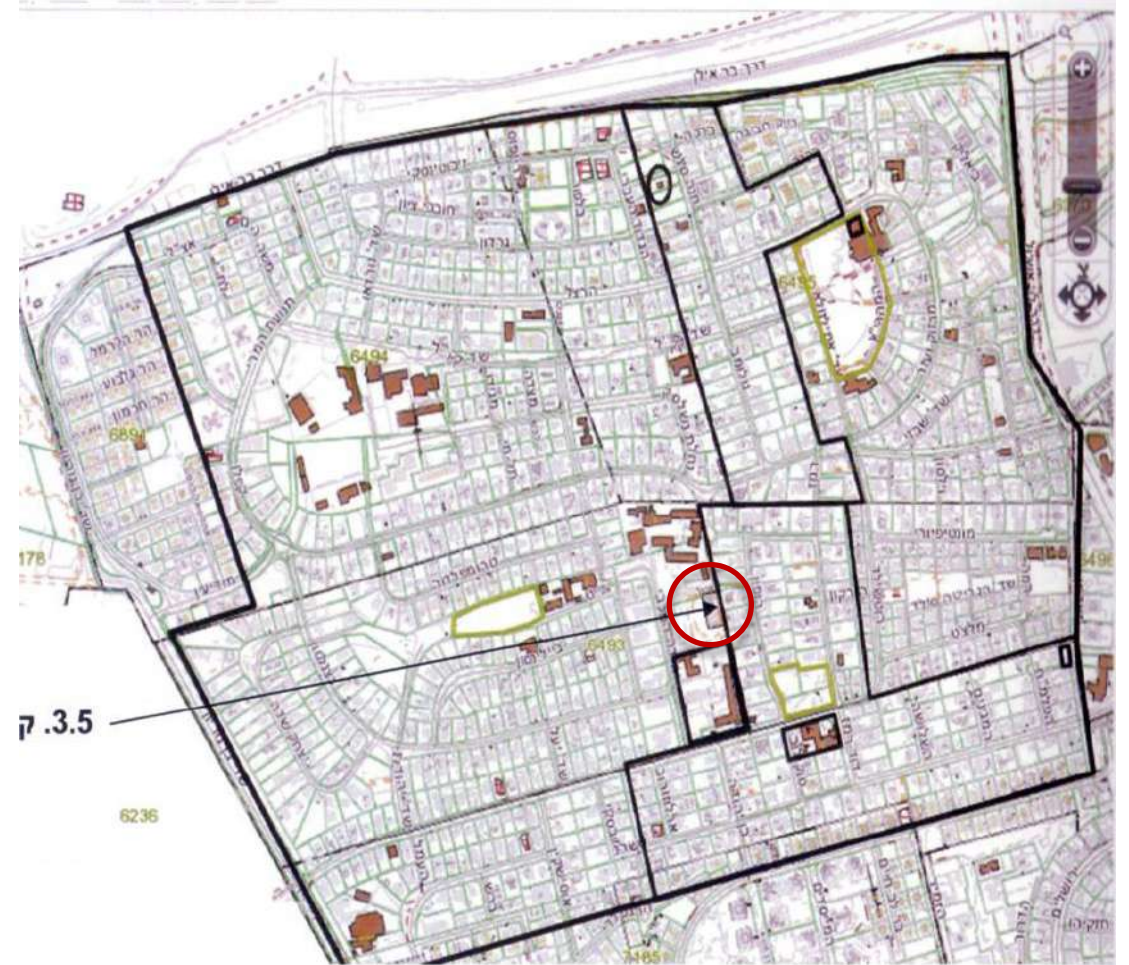

2011, מתוך רשימת השימור של קרית אונו, שפירא אדריכלות ותכנון עירוני

תאריך: מאי 2011

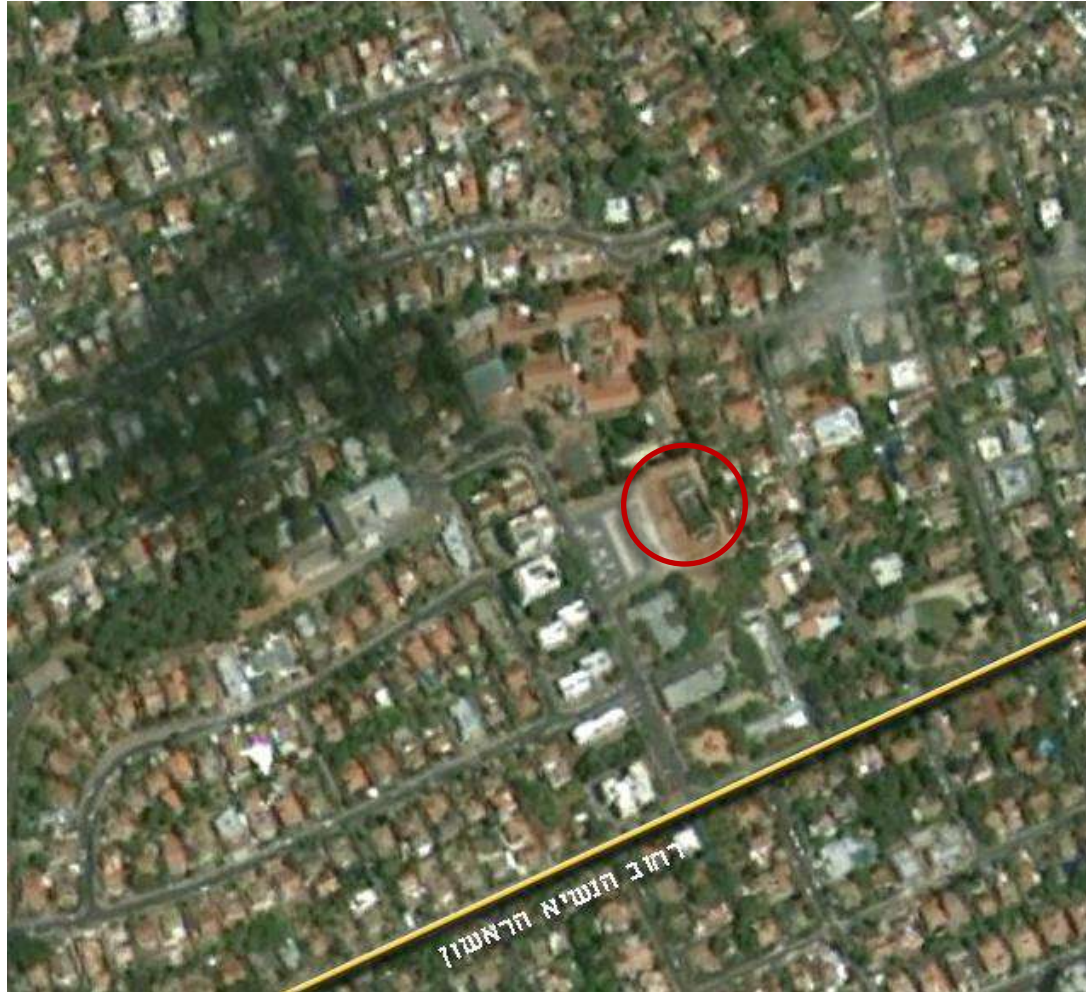

קולנוע "אור-און"
אינג' א. גינוסר

ארכיהדס ריקס
הנגבה 4, גבעתיים
052-8930112 53450

שם הפרק 1
1.4 מפה ותצלום
אוויר עדכניים

שם התכנית

תאריך
11.5.2011

עמוד
5

1.5. הערכה היסטורית אדריכלית

תולדות המרכז האזרחי:

מס' סידורי	תאריך	סוג מסמך	תוכן/נושא מסמך
1	15/11/53	תזכיר לוועדה לפיתוח קריית אונו	מסירת המתווה להקמת מרכז מסחרי
2	26/5/54	מכתב לוועדה לבניין עיר	בקשה לשינוי ייעוד קרקע ואישור התכנית
3	30/8/54	מכתב ממנהנדס המועצה לראש העיר מר כהן	השגות תכנוניות בגין דרישות לתכנית
4	9/54 - 8/6/54	התכתבות בין מתכנן המרכז- אדר' נחום זולוטוב ומועצת ק. אונו	הגשת הצעה ומסירת תכניות ראשונות לעיון
5-7	1954	תמונות (גודל מקור: 8/13 ס"מ)	הצעה לתכנון אדריכלי
8	29/3/55	פירסום הודעה לעיתונות	קריאה לרישום עסקים להגיש מועמדות למרכז המסחרי
9	9/1956	איגרת לתושב	הודעה לתושבים על אישור התכנית להקמת המרכז בועדה המחוזית
10	4/1957	איגרת לתושב	הודעה על התחלת שלב א' של המרכז האזרחי, ופירסום על פעילותו של בית ספר ניר הנמצא בחלקו הצפוני של המתחם האזרחי.
11	7/1957	מכתב ממזכיר המועצה- מר איצקוביץ'	הודעה ממזכירות המועצה המתייחסת למסירת הזיכיון על המרכז המסחרי לידי האחים גרין- קבלן מקומי
12	10/3/60	מכתב מהאחים גרין- קבלן מבצע	הקמת סניף בנק במרכז
13	4/57	מכתב ממזכיר המועצה- מר איצקוביץ'	במכתב מובהר כי ניתנה העדפה לתושבי קרית אונו במסירת זיכיון לפתיחת עסקים במרכז המסחרי
14	27/5/62	פרספקטיבה אדריכלית של נפחי הבנייה בכיכר	תכנון שלב ב' חתום על ידי נחום זולוטוב



כללי:

תכנון המרכז האזרחי החל לקרום עור וגידים בשנת '54 כשנתיים לאחר הקמת בית הקולנוע 'אור-און'. בית הקולנוע נכלל במתחם כאחד מתוך מגוון השימושים המשרתים את תושבי המקום. את התב"ע ערך אהרון גינוסר- אדריכל בית הקולנוע "אור און" שלימים נהפך להיות מהנדס המועצה המקומית. בתכתובות של א. גינוסר עם ראש המועצה א. כהן, עולה כי נסובו מחלוקות על תכנון התנועה במתחם עקב מיקומו של בית כנסת בקרבת מקום וניסיון לשמור על הסטטוס קוו על ידי מניעת נסיעה בשבת מחד, ומרכזיותו של המרכז האזרחי בחיי התושבים מאידך. המתכנן מצא לנכון שלא להגביל את תנועת הרכב בהיקף המתחם משיקולי נגישות, פינוי נפגעים וכדומה. המתחם המסחרי תוכנן לכלול כ-40 חנויות, בתי מלאכה זעירה, משרדים ומוסדות ציבור. מאחר ותקופת הבנייה היתה מלווה בקשיים תקציביים רבים חלקה לא מומש, והיא נמשכה זמן רב. פירסום מודעה מטעם העירייה בדבר הקמת מרכז מסחרי בתחום המרכז האזרחי מופיעה להלן (פרט 8 בפרק זה).

התכנון האדריכלי של הכיכר הוצע לתחרות, וניגשו אליה מספר מתמודדים בהם: משולם ברוך, מ.טינטר, נחום זולוטוב, ואהרון גינוסר עצמו. גינוסר התפטר מתפקידו הציבורי לאחר שהוחלט כי ישנו ניגוד אינטרסים בין רצונו לנהל משרד פרטי לבין תפקידו הציבורי. ההצעה הזוכה בתחרות היתה של נחום זולוטוב. הצעה זו מופיעה להלן (פרט 5-7 בפרק זה).

האדריכל נ. זולוטוב תכנן בהיקף הכיכר מבנה חנויות ארוך, ובניצב לו מבנה משרדים בן 3 קומות. מאחוריהם תכנן בעורף ממזרח בתי מלאכה זעירה שלא נבנו בסופו של דבר, מבנה מוסדות מצפון, ומגדל פינתי בצומת הכבישים שימש כ-Landmark לציון מעמדה האורבני המרכזי של הכיכר. מבנה בית הקולנוע מופיע בתכנון התחרות כמבנה קיים. הבנייה בוצעה על ידי 'האחים גרין'- קבלני בניין שהיו יזמי התכנית והיו תושבי קריית אונו. בנוסף למרכז המסחרי, בנו האחים גרין את ב"ס ניר מצפון לבית הקולנוע בתחום המרכז האזרחי. התכנית נבנתה בשני שלבים: שלב א'- בשנת '57, ושלב ב' בשנת '62.

תפקיד חברתי בקהילה:

המרכז האזרחי איגד בתוכו שימושים ציבוריים ממגוון תחומים: חינוך, תרבות, מסחר ושירותים. שימושים אלו שירתו את כלל התושבים של קריית אונו, עד להקמת שכונת קיראון, אז עבר מרכז הכובד הציבורי של הרשות למקום שונה. עם זאת, כיכר דרכטון מתפקדת גם כיום: הבנק, המרפאה, והחנויות בשדרה המסחרית ובית הספר "ניר" ממשיכים לפעול. בית הקולנוע מילא תפקיד ציבורי כמקום התקהלות לאירועי תרבות, עצרות פוליטיות ועוד.

תכתובות בין מזכירות המועצה לבעלי עסקים קטנים רבים מגלים כי במקום פעלו מגוון עצום של שימושים שונים: חנות גלנטריה, חנות נעליים, אופנה לגברים וגברות, מעדנים, איטליז, בית מרקחת, מוצרי חשמל, מספרה לגברים וגברות, מכשירי כתיבה, אולם ועוד.

הפיקוח על הקמת החנויות היה מוטל על מזכירות היישוב. ניתן להבחין במספר קווים מנחים לבחירת השימושים:

1. לא ניתנו זיכיונות ל-2 חנויות המספקות שירות זהה במרכז. נמצאו מספר מכתבים הדוחים בקשות של עסקים לפתיחת חנות מטעם זה.

2. לתושבי קריית אונו בלבד ניתנה הזכות לפתוח חנויות בתחומי המרכז האזרחי. (ראה מסמך 13 בפרק זה. במסמך מצויין כי תנאי זה סוכם עם הקבלן המבצע- האחים גרין)

באיגרות לתושבי קרית אונו שהופצו בזמנו (ראה- איגרת משנת '56, '57' בהמשך הפרק) מוזכרת הקמתו של המרכז האזרחי בגאווה גדולה, וניכרת חשיבותו הקהילתית כמרכז עצמאי פעיל בשירות ולמען התושבים. בית ספר "ניר" שהיה בית הספר הראשון שהוקם בקרית אונו מוזכר אף הוא באיגרות אלו, והוקם באותן שנים.



קולנוע "אור-און"
אינג' א. גינוסר

ארכיהדס ריקס
הנגבה 4, גבעתיים
052-8930112 53450

שם הפרק 1.5
ניתוח אדריכלי

שם התכנית

תאריך
11.5.2011

עמוד
8

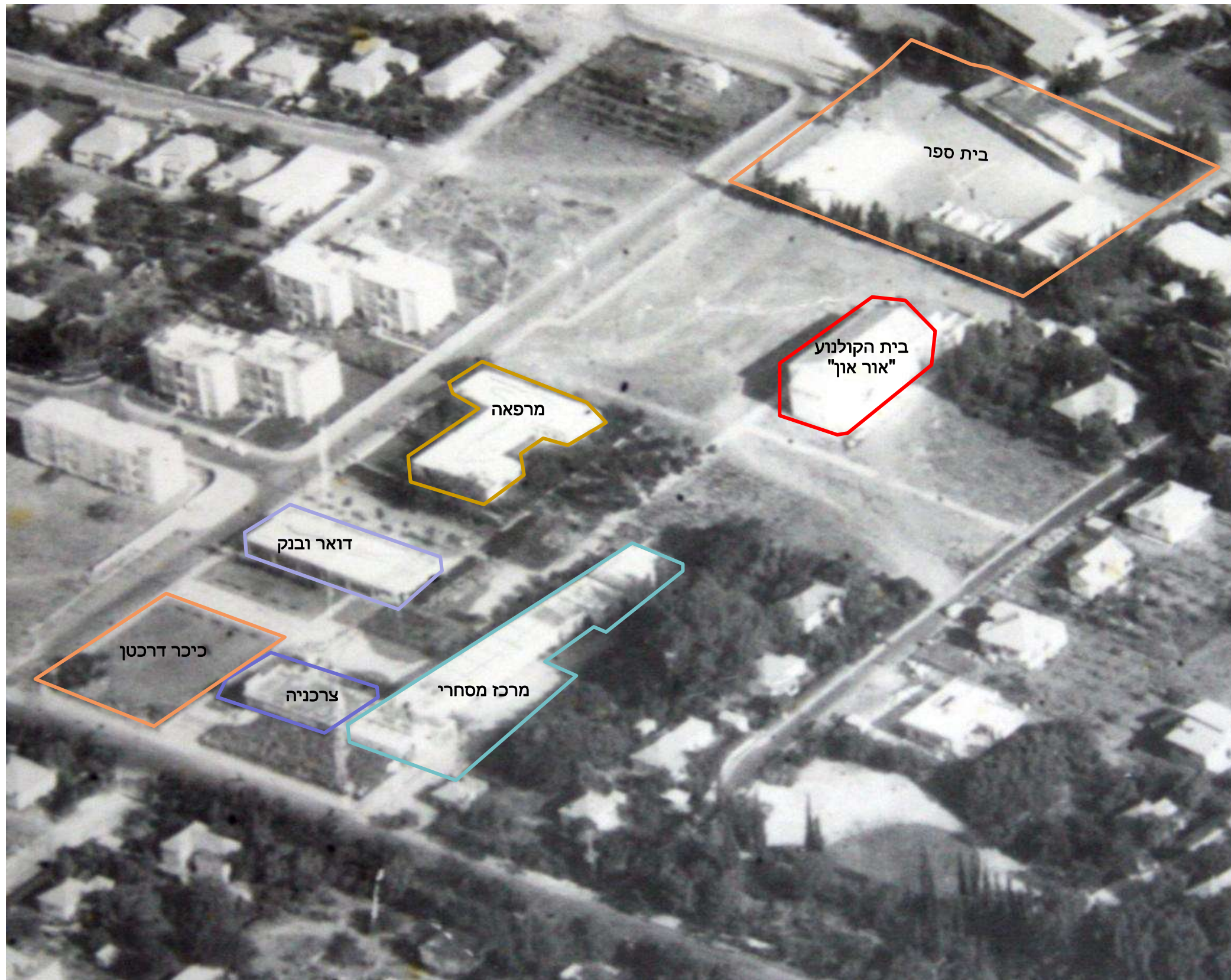

<p>עמוד 9</p>	<p>תאריך 11.5.2011</p>	<p>שם התכנית</p>	<p>שם הפרק 1.5 ניתוח אדריכלי</p>	<p>ארכיהדס ריקס הנגבה 4, גבעתיים 052-8930112 53450</p>	<p>קולנוע "אור-און" אינגי א. גינוסר</p>	
-------------------	----------------------------	------------------	--------------------------------------	--	---	--

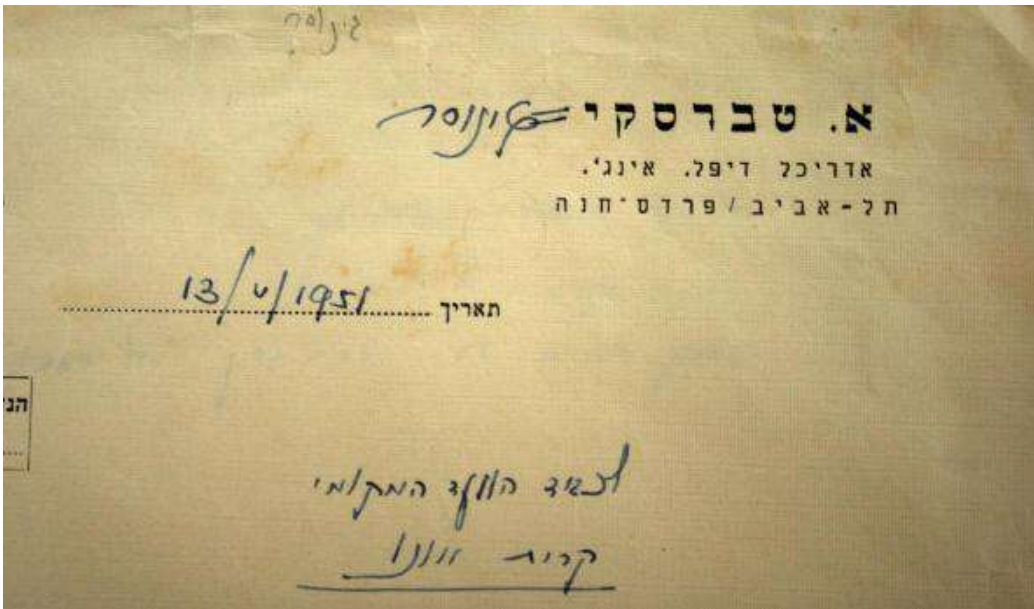

הערות: נייר מכתבים ישן של מתכנן בית הקולנוע לפני עיברות שמו.

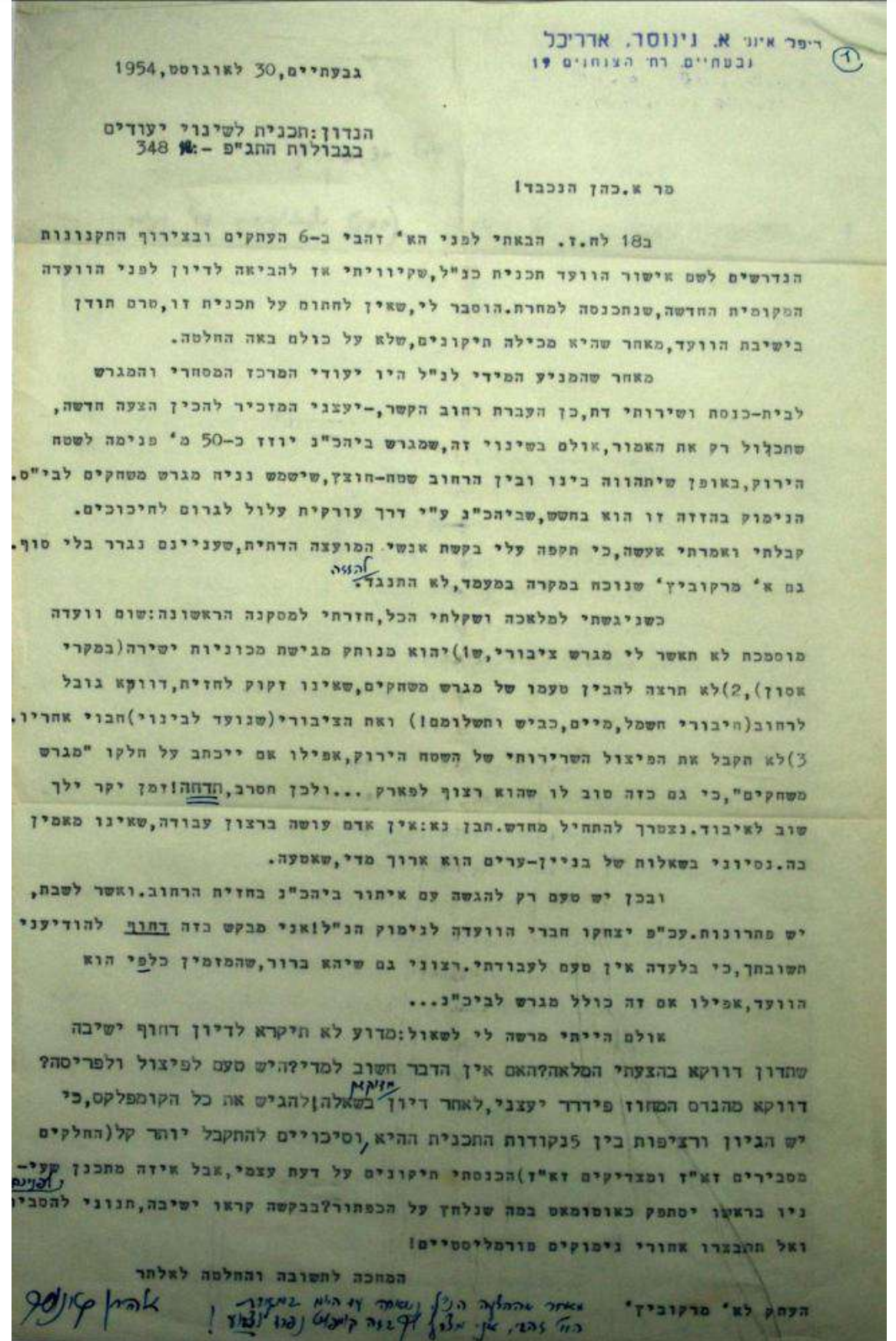

3. השגות של א. גינור לראש המועצה בנושא תכנון תנועה במרכז האזרחי

<p>עמוד 11</p>	<p>תאריך 11.5.2011</p>	<p>שם התכנית</p>	<p>שם הפרק 1.5 ניתוח אדריכלי</p>	<p>ארכיטקט ריקס הנגבה 4, גבעתיים 052-8930112 53450</p>	<p>קולנוע "אור-און" אינג' א. גינור</p>	
--------------------	----------------------------	------------------	--------------------------------------	--	--	--

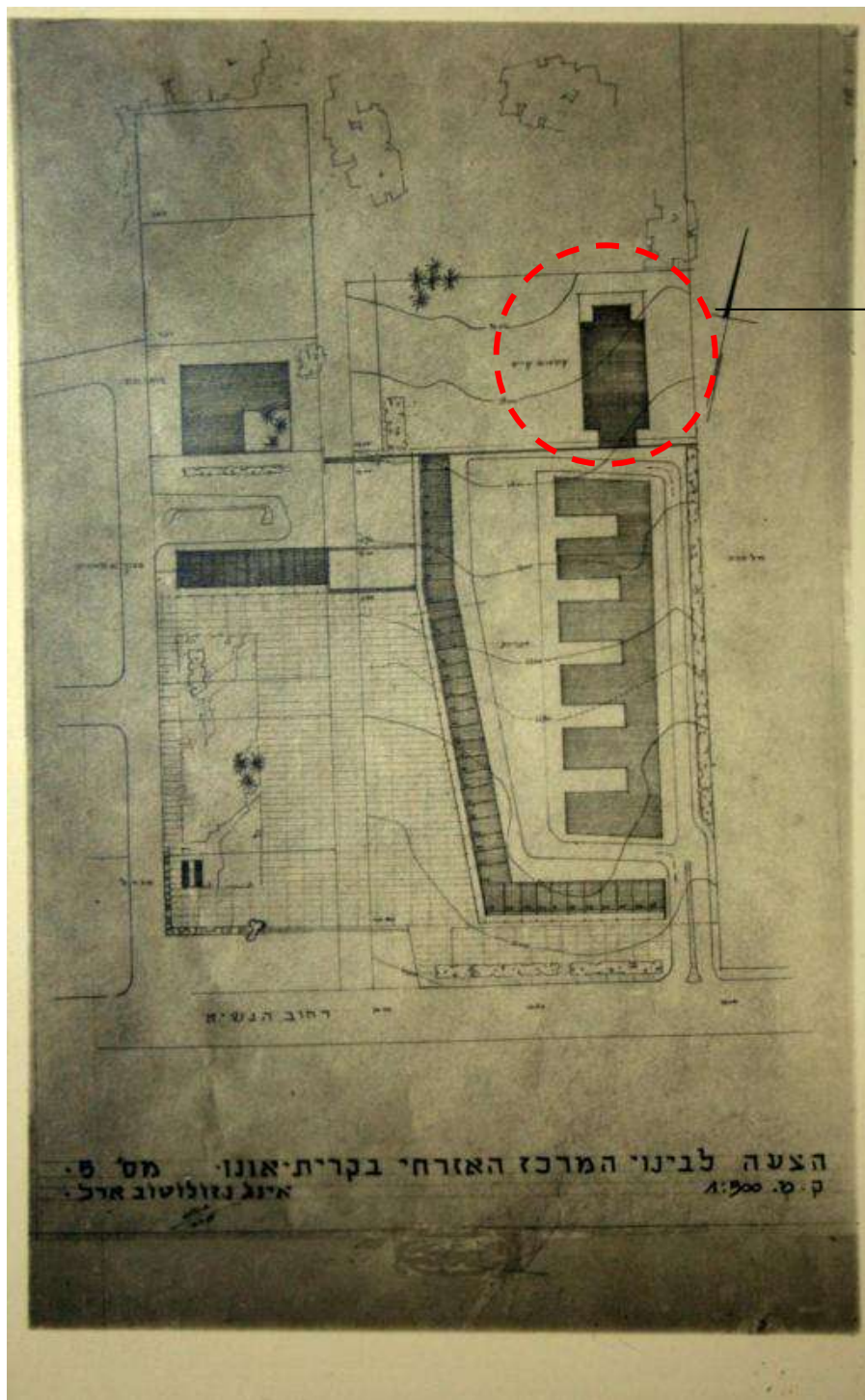

מבנה בית קולנוע
"אור-און"

6

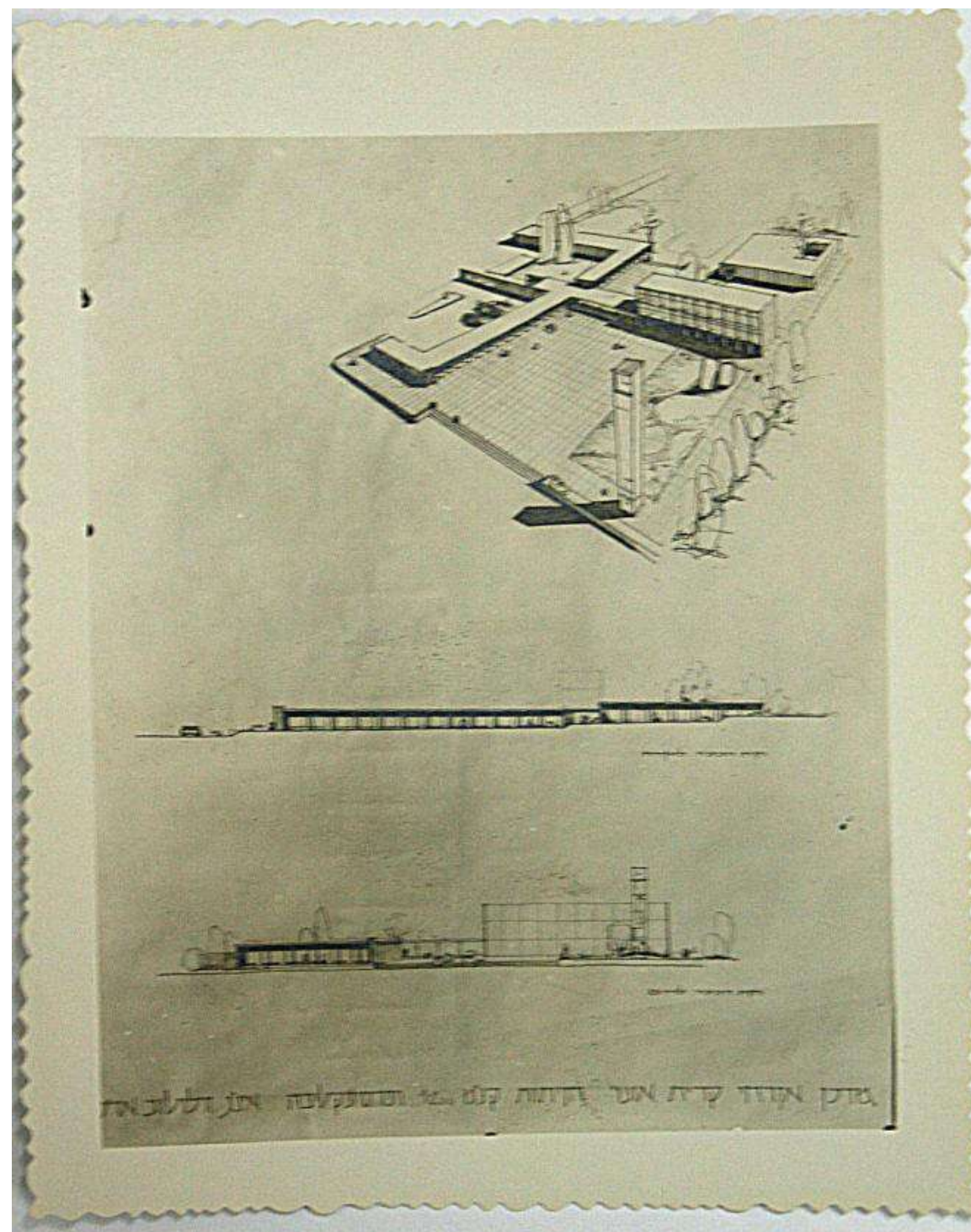

5

עמוד
13

תאריך
11.5.2011

שם התכנית

שם הפרק 1.5
ניתוח אדריכלי

ארכיטקט ריקס
הנגבה 4, גבעתיים
052-8930112 53450

קולנוע "אור-און"
אינג' א. גינוסר



מבנה בית קולנוע
"אור-און"



7

עמוד
14

תאריך
11.5.2011

שם התכנית

שם הפרק 1.5
ניתוח אדריכלי

ארכיטקט ריקס
הנגבה 4, גבעתיים
052-8930112 53450

קולנוע "אור-און"
אינג' א. גינוסר



הודעה לעבוד מס. 11 א'

בדבר רשום לעסקים במרכז המסחרי

כחמני להוצעה לעבוד מס. 11 מיום 29.3.55 מודיעים בזה לכל החוכמים,
כי המועצה החליטה לגשת לבניית המרכז המסחרי בקרית-אוכה על החלקה מס. 7/379
בגוש 6493 (בשטח אשר בין חכמי הראשי לבניין הקולנוע א-ר-א ו-ן).

הרשום המוקדם למעוניינים החל כבר במסדרי המועצה המקומית. במקום
תבנית כ-40 חנויות, בניין למסדרי מוסדות, ובניינים למלאכה ועיריה.

המחירים, יהיו המהירים המקובלים ביום.
תכנית הפתוח של השטח נמצאת במסדרי המועצה ואפשר לעיין בה.

המעוניינים מתבקשים להרים מיד כמזכירות המועצה - למען יובטח להם

מקום.

י. כהן
ראש המועצה.

8

עמוד
15

תאריך
11.5.2011

שם התכנית

שם הפרק 1.5
ניתוח אדריכלי

ארכיטקט ריקס
הנגבה 4, גבעתיים
052-8930112 53450

קולנוע "אור-און"
אינג' א. גינור



מרכז אזרחי

לאחר טפול ממושך הושלמו כל הסדורים לקראת הקמת המרכז האזרחי בקריתנו, ובקרוב יפורסם מכרז פומבי להקמת מערכת הבניינים (תמונת התכנית הכללית של המרכז – בשער החוברת).

בשטח המרכז האזרחי ירוכזו כל העסקים ומוסדות צבור כגון בנקים, דאר, משטרה וכו'. כן תוקם בשטח המרכז מרפאה מרכזית של קופת-חולים.

ממוש התכנית הושהה מחמת קשיים טכניים. ביוני ש. ז. אושרה התכנית ע"י ועדת בנין ערים המחוזית, וע"י כך הוסרו סוף סוף המכשולים ואין עוד כל מניעה להתחלת עבודות ההכנה. עבודת הבניה תחל לאחר פרסום המכרז הפומבי ומסירת הזכיון לזוכה במכרז.

7.

המועצה המקומית קרית-אוננו

אגרת לתושב

תשרי תשי"ז

ספטמבר 1956



תכנית כללית של המרכז האזרחי

המועצה המקומית קרית-אוננו

מברכת את נשיא המדינה, ממשלת ישראל, צבא ההגנה לישראל וכני עמנו בכל אתר ואתר

בברכת שנה טובה
שנת קבוץ גלויות ומיוון ובציר מדינת ישראל

ראש המועצה המקומית, חברה ועובדיה

מברכים את חושבי קרית-אוננו

בברכת שנה טובה, שנת בריאות ושגשוג לפרט ולכלל

ערב ראש השנה תשי"ז

9. אגרת לתושב המציינת את השלמת אישור התכנית בועדה המחוזית

עמוד 16	תאריך 11.5.2011	שם התכנית	שם הפרק 1.5 ניתוח אדריכלי	אוניהדס ריקס הנגבה 4, גבעתיים 052-8930112 53450	קולנוע "אור-און" אינגי א. גינוסר	
------------	--------------------	-----------	------------------------------	---	-------------------------------------	---

הקמת המרכז האזרחי-מסחרי.

השבוע הוחל בעבודת הבניה של המרכז האזרחי-מסחרי ותוך חדשים מספר יושלם שלב א' של התכנית הכללית. בשלב א' תוקמנה 20 חנויות ובנין למוסדות צבור.

בשאריו עוד מספר חנויות למכירה והמעונינים יפנו למזכירות המועצה לשם קבלת פרטים או לבעלי הזכויות האחים גרין, ק"א ר' רמז 32.

בית הספר „ניר” - מצטיין

בגמר שנת הלימודים תשי"ז סיכם משרד החינוך והתרבות את הפעולה החנוכית בבתי-הספר בארץ וביה"ס „ניר”, בקרית אונו זכה בשתי תעודות הצטיינות אחת לזכות מקהלת ביה"ס והשניה עבור עבוד גינת ביה"ס, בבחינת ברינה יקצורו.

מר ע. עמירן - סוגצ'וב, המפקח - המרכז על החנוך המוסיקלי קובע בתעודת ההצטיינות כי הופעת בית הספר „ניר” קרית-אונו בהדרכת המורה מר אהרן אלקלעי בכנוס המקהלות הארצי, הוכיחה רמת בצו גבוהה וכן הופעה חיצונית נאה ומסודרת. חבר השופטים אשר השווה הופעת מקהלתכם עם הופעת שאר מקהלות בתי הספר, קבע אותה כמקהלה בדרגה ג' לשנת תשי"ז.

תעודה זו באה לציין את הישגי מקהלתכם, שהם תוצאה של הכנה קפדנית ויחס רציני לזמרה הרבותית וללא ספק תתמיד המקהלה ותשפר השגים אלה.

ועדת ההתחרות על גינות בתי"ס (שנת תשי"ז) שעי משרד החנוך והתרבות קובעים כי ביה"ס „ניר” נמנה על בתי"ס המצטיינים בחנוק הקלאי במחוז תל-אביב, והועדה ממליצה על השתתפות בהתחרות גינות בתי"ס הארצית.

בסכום מביעה הועדה תקוה כי תלמידי ביה"ס „ניר” ימשיכו בעבודה המסורה ובהשגיהם הטובים בחקלאות גם בשנת הלימודים הבאה, וברכתם - עלו והצליחו!

המועצה המקומית קרית אונו מעלה על נס את הישגי ביה"ס „ניר” ומברכת את המנהל וחבר המורים על הישגיהם, התלמידים על מסירותם לתורה ולעבודה והתורים כי יראו רוב נחת בבניהם היקרים.

המועצה המקומית
קרית-אונו

אגרת לתושב

ניסן תשי"ז

אפריל 1957



טורים בקריה

תזמורת צה"ל

תלמידי ביה"ס המסלכותי „ניר”

10. אגרת לתושב התחלת בניית המרכז המסחרי. ביי"ס ניר כבר מתפקד במרכז האזרחי.





12. מכתב מהאחים גרין- בעלי הזיכיון של המרכז האזרחי

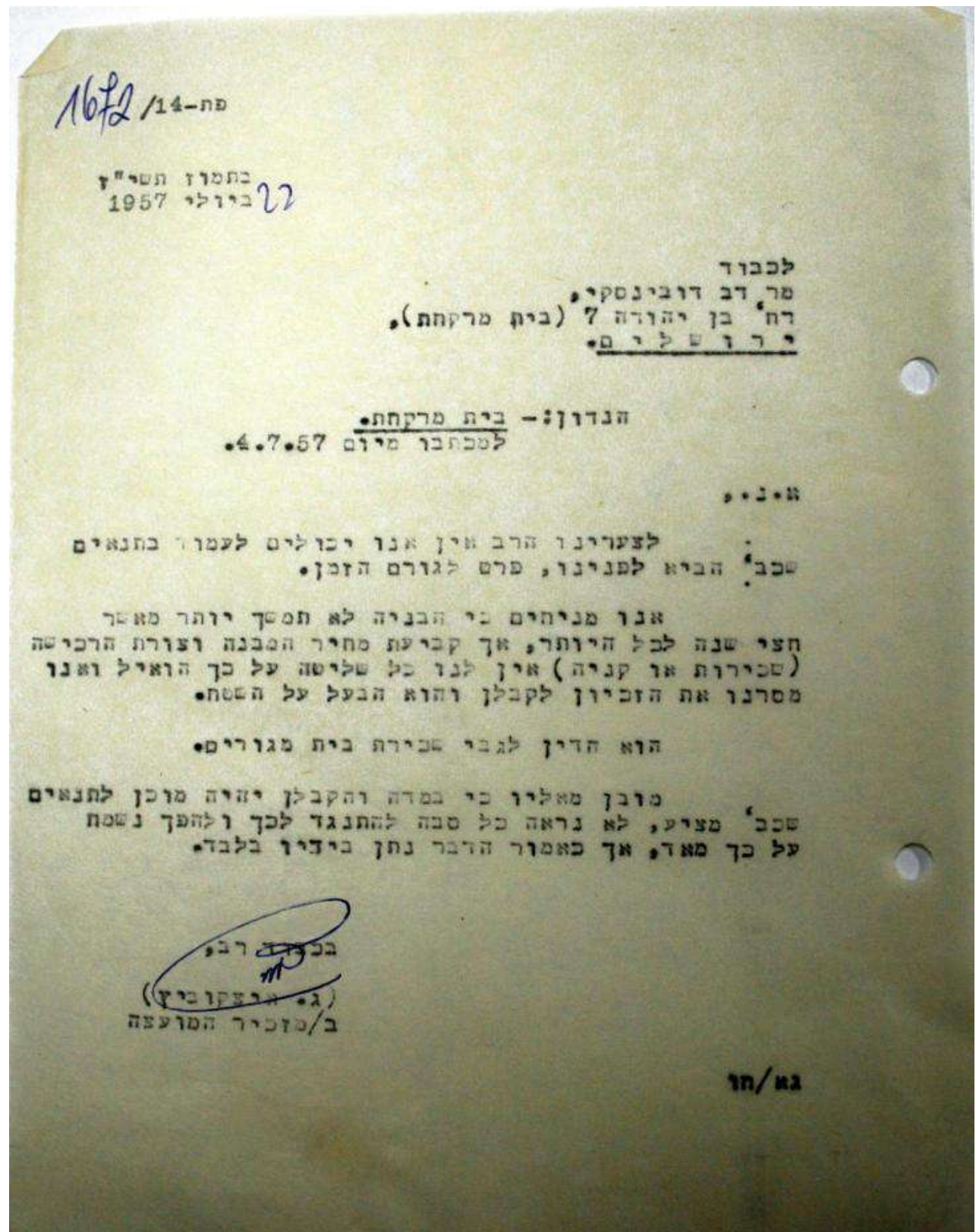

11. הודעה ממזכירות המועצה המתייחסת למסירת הזיכיון על המרכז המסחרי

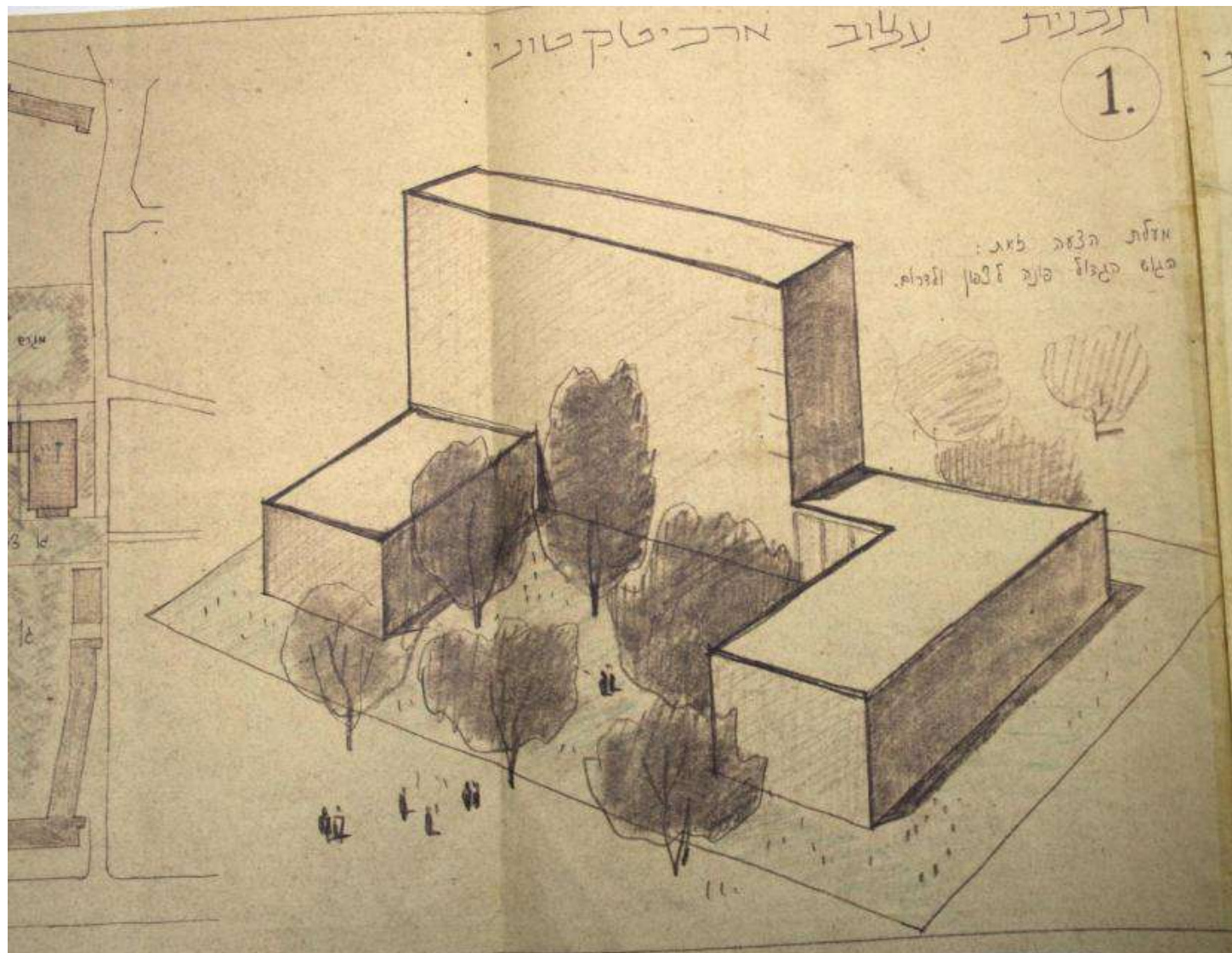

.14

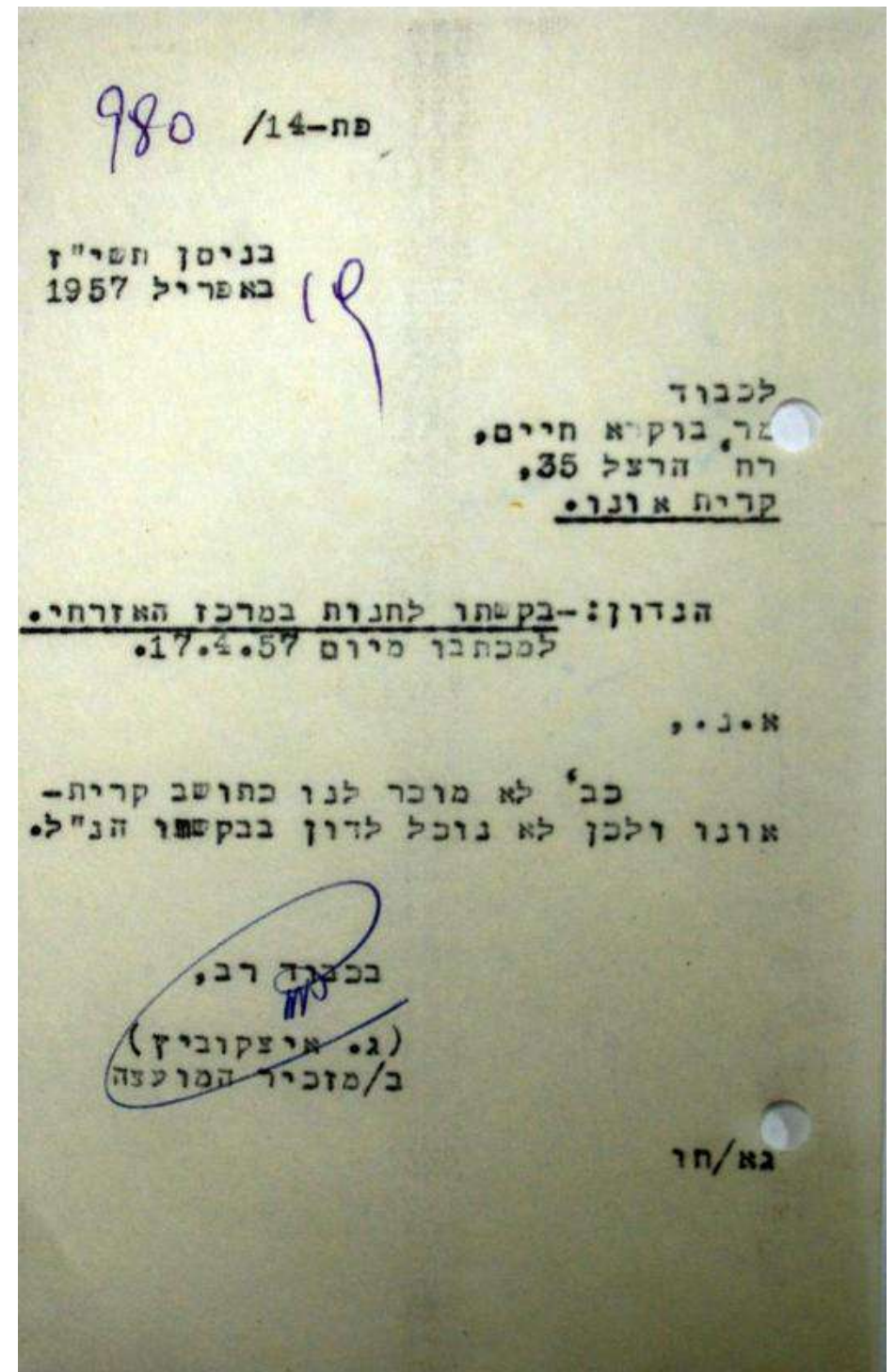

.13

<p>עמוד 19</p>	<p>תאריך 11.5.2011</p>	<p>שם התכנית</p>	<p>שם הפרק 1.5 ניתוח אדריכלי</p>	<p>ארכיטקט ריקס הנגבה 4, גבעתיים 052-8930112 53450</p>	<p>קולנוע "אור-און" אינג' א. גינוסר</p>	
--------------------	----------------------------	------------------	--------------------------------------	--	---	--

מיקום המבנה:

מבנה בית הקולנוע נמצא כאמור במתחם האזרחי במרכז העיר, הסמוך לרחוב הנשיא הראשון מדרום. המבנה גובל במתחם בית הספר מצפון, וניצב סמוך למבנה המרפאה, הדואר והמרכז המסחרי מדרום. הכניסה הראשית של בית הקולנוע פונה צפונה לכיוון בית הספר. אין התייחסות מרחבית או הפנייה אדריכלית כלשהי לכיכר דרכטן מדרום שפועל גם כיום. האזור הפתוח ממערב למבנה שימש בעבר כאזור התכנסות בזמן אירועים וחגיגות ציבוריות ומתפקד כיום כמגרש חנייה.

ניתוח אדריכלי:

סכמת התנועה במבנה: התנועה במבנה הינה תנועה צירית פשוטה, מצפון לדרום. הנכנס עובר דרך סדרה של חללים הסדורים לאורך ציר אחד:

1. מבואה החיצונית המקורה
 2. לובי כניסה ומשני צידו מזנון, קופת כרטיסים ושירותים
 3. אולם ישיבה
 4. הבמה
- לאולם 3 יציאות מכל צד של שורות המושבים. כל היציאות בחזית המערבית נמצאות מתחת לפני הקרקע כיום.



בית ספר

בית הקולנוע "אור און"

מרפאה

מרכז מסחרי

דואר ובנק

צרכניה

כיכר דרכטן

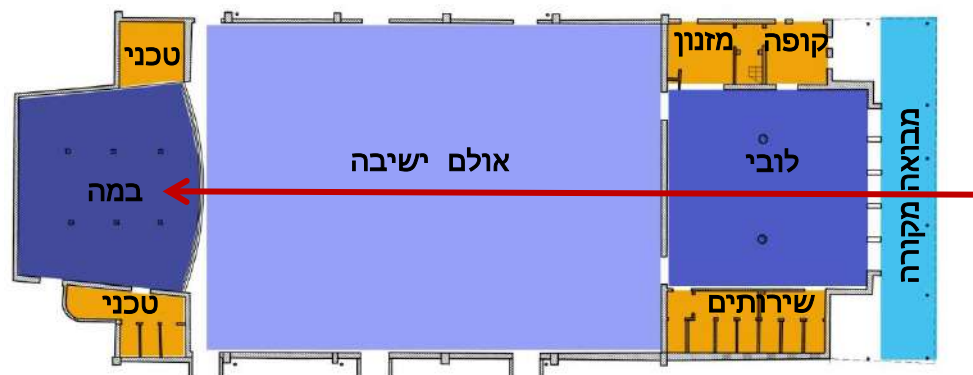

סכמת תנועה- תכנית כללית

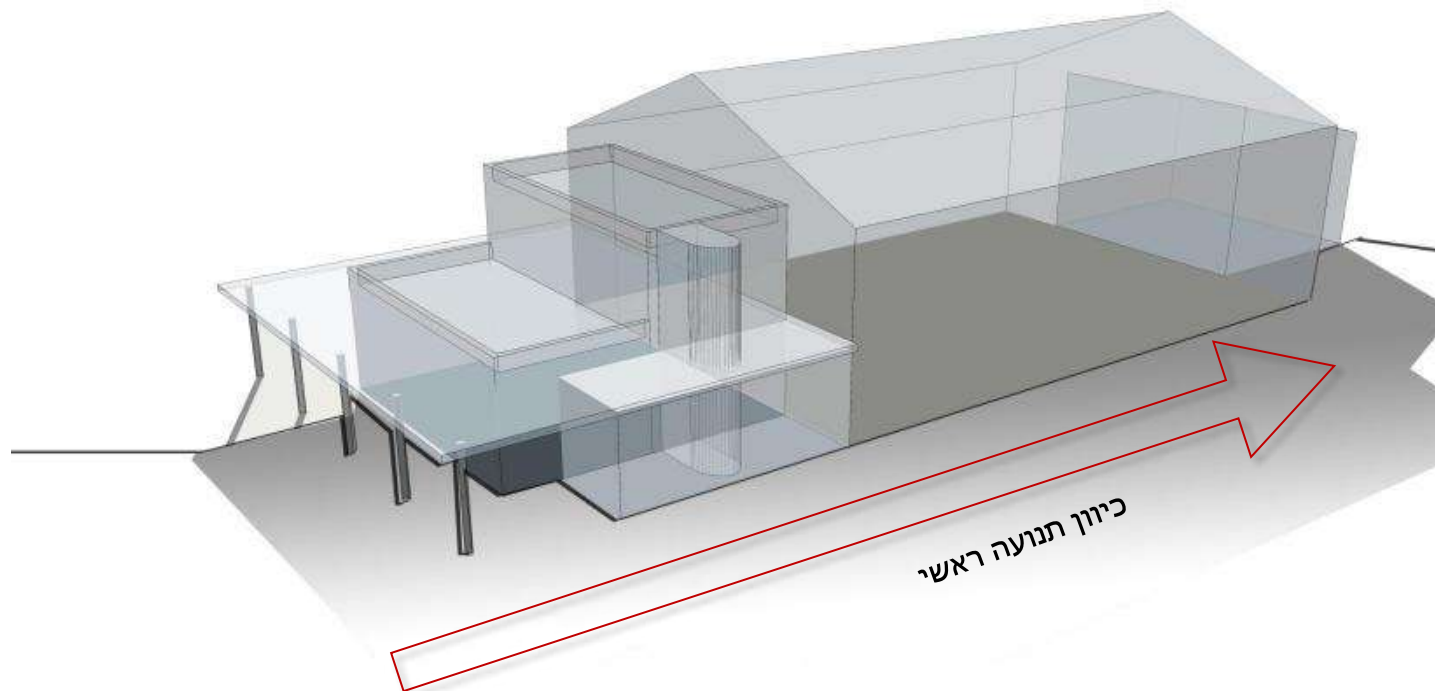

כיוון תנועה ראשי



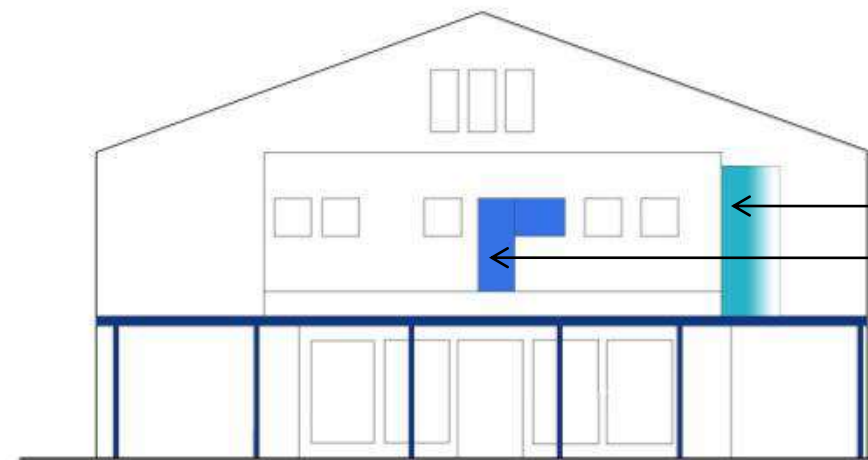

סכמה 1 - חריגות א-סימטריות בעיצוב החזית

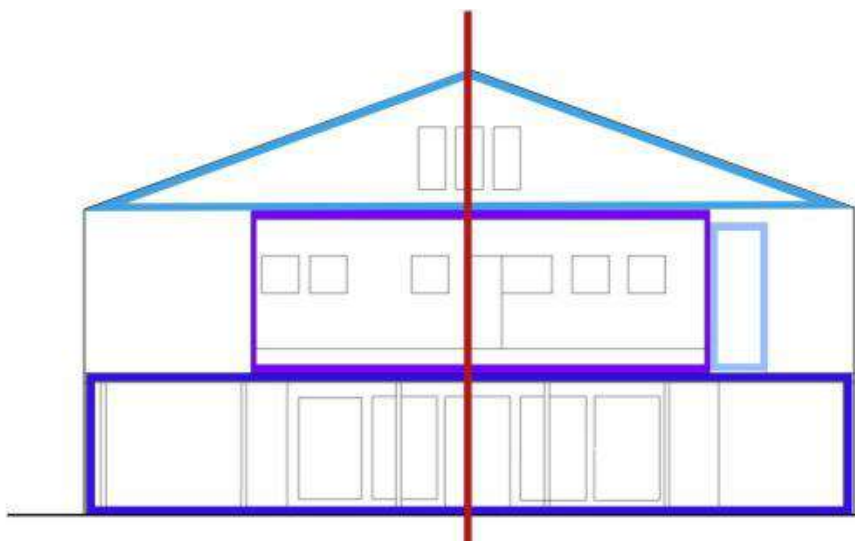

סכמה 2 - מערך סימטרי סביב ציר מרכזי

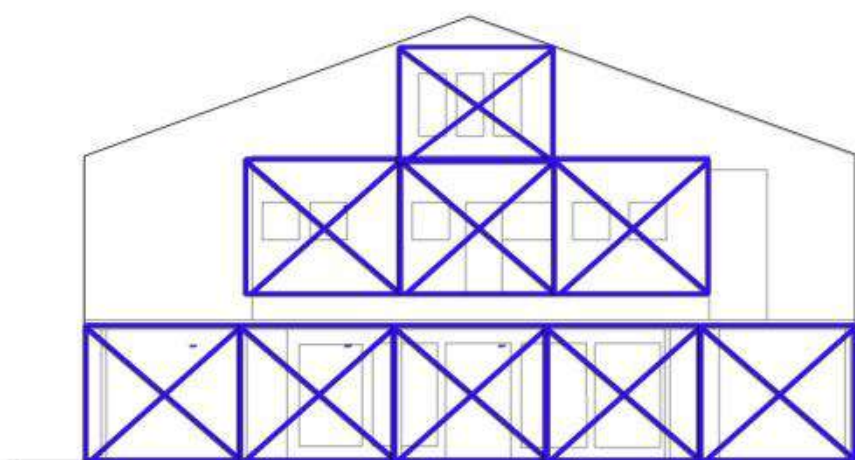

סכמה 3 - מודול חזרתי בחזית

הקומפוזיציה הכללית של הנפחים במבנה מצטיינת בסימטריה למעט מספר חריגות (ראה סכמה 1-3) הסימטריה הינה פשוטה, על ציר אחד בו ממוקמת הכניסה הראשית למבנה, ומבוססת על מודול קבוע. הסימטריה מאפיינת את תכנית המבנה, את ארגון הנפחים ואת עיצוב החזיתות. מבחינה סגנונית ניתן לראות חוסר מובהקות עיצובית: הסימטריה הקלאסית שנבחרה לתכנון כל החזיתות מקורה בהשפעה סגנונית קלאסית ממבנים ממזרח אירופה. הפתחים ברובם ישרים ואחידים ומדגישים את הסימטריה של הנפחים במבנה. גג המבנה הינו משופע ולא נעשה ניסיון להסתיר עובדה זו על ידי כרכוב בחזית (כפי שניתן לראות במבנים רבים מהסגנון הבינלאומי בתל אביב).

עם זאת, מופיעות במבנה השפעות מן הסגנון הבינלאומי כגון:

1. היעדר קישויות וקומפוזיציה נפחית מינימליסטית
2. הדגשת השלד הקונסטרוקטיבי במבנה, כגון- עמודים וקורות בחזיתות המערבית והמזרחית
3. הגגון הישר על קומת העמודים הדקים בכניסה (פילוטי)
4. אלמנטים מן השפה אדריכלית המודרנית- החריגות הבודדות מהסימטריה המודגשות בסכמה מס' 1: נפחי חלל המדרגות המעוגלים- המופיעים הן בחזית הצפונית והן בחזית הדרומית, ופתח החלון המחובר לדלת יציאה מעל לדלת הכניסה. השפעה סגנונית זו.

ייצוג אדריכלי של ערכים חברתיים ותרבותיים:

מאחר והמבנה שימש כחלל האספות המרכזי של העיר, ניתן להניח כי הממד הטקסי היה חשוב מאד להדגשה מצד המתכנן. החזית הקלאסית והסימטרית נועדה לשדר הוד והדר וסביר להניח שזו הסיבה המרכזית לבחירה בסימטריה כדרך לארגון נפחי המבנה.

לסיכום- על אף שישנם במבנה מאפיינים מן הסגנון הבינלאומי, ארגון החללים ועיצוב התכנית והחזית

מוכיחים כי קיימת השפעה מעורבת של מספר סגנונות שהשפיעו על מתכנן המבנה בזמן עיצובו. התוצאה של שילוב הסגנונות מאכזבת מבחינה עיצובית מאחר והיא חסרה את מורכבות הקומפוזיציה שמציע הסגנון הבינלאומי מחד, ואת הקישויות והעושר העיצובי והחומרי שמציע הסגנון הקלאסי והאקלקטי מאידך.

רשימת הפרטים

1. דלת כניסה למבנה-נגרות
2. אשנב כרטיסים שבור- נגרות
3. חלונות קורסים של חדר מכירת הכרטיסים- נגרות
4. קטע טיח פנים שרוט עיטורי
5. משקוף שרוף של דלתות יציאה. לא נותר פרט מקורי לתיעוד
6. תריסולי מפריקסט בטון
7. משקוף דלת שרוף של דלתות לאולם-בעל ציר ספר כפול לפתיחה פנימה והחוצה. לא ניתן לתיעוד למעט ציר הפתיחה
8. מרצפות מוזאיקה בגוון אדום וצהוב בלובי
9. טיח אדום מקורי מתחת לצבע קיר צהוב
10. חלון פיבוט אופקי כפול- מסגרות



פרט מס' 1



פרט מס' 2



פרט מס' 3



פרט מס' 4



פרט מס' 5



פרט מס' 6



פרט מס' 7



פרט מס' 8



פרט מס' 9

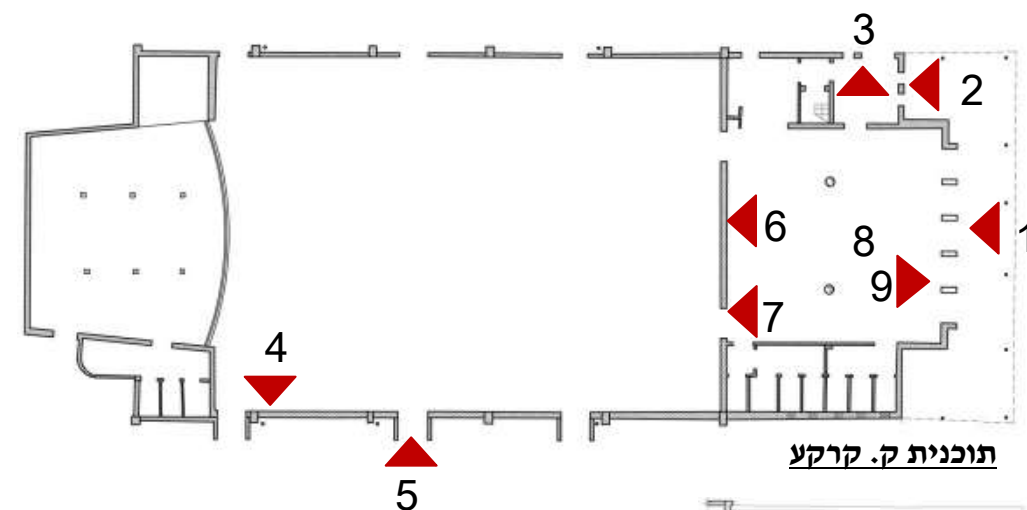

תוכנית ק. קרקע

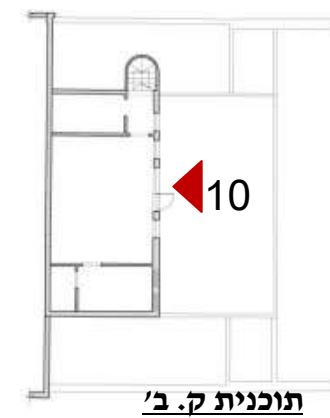

תוכנית ק. ב'



2. תיעוד היסטורי



1953, אתר תפוז



תקופת הבניה וסגנון הבניה

הסגנון הבינלאומי או הסגנון המודרני המוקדם (המכונה לרוב "באוהאוס" על שם בית הספר רב ההשפעה) רווח בארץ מתחילת שנות ה-30 ועד סוף שנות ה-50. בשנות ה-30, עם הגעת עולים רבים, רובם בורגנים ממוצא גרמני, הגיעה לארץ השפעת התנועה המודרניסטית באדריכלות אשר הובלה על ידי אנשי הבאוהאוס ואישים אירופאים נוספים כדוגמת לה קורבוזייה. עבור אדריכלים יהודים-גרמנים רבים, שהושפעו מרוח הבניה האירופאית החדשה, השתלבה תפישת הסגנון הבינלאומי עם רוח החלוציות והסוציאליזם של הישוב היהודי החדש.

עקרונות הסגנון הבינלאומי: אדריכלות כנפח ולא כמסה. משמעו ביטול תפקודו הנושא של הקיר באמצעות שימוש בשלד בטון או פלדה. על ידי כך מתאפשרת יצירת חללים רחבי מידות וחופשיים מאלמנטים בנויים, א-סימטריה ורגולאריות במקום הסימטריה הקלאסית והימנעות מכל קישוט חסר ייעוד שימושי.

מבנה בית הקולנוע מושפע מהסגנון הבינלאומי כפי שניתן להתרשם בניתוח הנפחי של המבנה (ראה פרק 1.5). השפעות אלו ניכרות כאמור בהיעדר הקישוטיות וקומפוזיציה נפחית מינימליסטית. הדגשת השלד הקונסטרוקטיבי במבנה כגון- עמודים וקורות בחזיתות המערבית והמזרחית, גגון ישר על קומת העמודים הדקים בכניסה (פילוטי) ושילוב אלמנטים מן השפה אדריכלית המודרנית כגון נפחי חלל המדרגות המעוגלים, המופיעים הן בחזית הצפונית והן בחזית הדרומית. האדריכל היהודי-גרמני אריך מנדלסון נהג לעגל פינות בנפחי המבנה על מנת לשוות להם תנועתיות ובהם מדרגות ומרפסות עגולות. לעיצובו נודעה השפעה רחבה על האדריכלים בארץ באותה תקופה, ובהם גם בעיצוב חללי המדרגות במבנה בית הקולנוע.

פתח החלון המחובר לדלת היציאה מעל לדלת הכניסה הינו מודרני וחורג מהקומפוזיציה הכללית הסימטרית וקלאסית באופייה. הסימטריה כאמור, המאפיינת את תכנית המבנה, את ארגון הנפחים ואת עיצוב החזיתות אינה תואמת את הסגנון הבינלאומי ואינה עולה בקנה אחד עם אותה תפישת עולם עיצובית. הפתחים במבנה ברובם ישרים ואחידים ומדגישים את הסימטריה של הנפחים במבנה. גג המבנה הינו משופע בעוד לרוב המבנים שנבנו בסגנון המודרני בארץ נבנו עם גג שטוח, ובמקרים מסויימים נעשה מאמץ מיוחד להסתיר גג משופע על ידי כרכוב בחזית שישווה לחזית מראה של מבנה עם גג שטוח.



קולנוע "אור-און"
אין גי. א. גינוסר

ארכיהדס ריקס
הנגבה 4, גבעתיים
052-8930112 53450

שם הפרק 2
תיעוד היסטורי
2.1 תקופה וסגנון הבניה

שם התכנית

תאריך
11.5.2011

עמוד
24



1956, ספריית המפות "יד אבנר", אוני' ת"א

הערות: בשלב זה ניתן לראות כי מבנה בית הקולנוע הינו מבנה בודד במרכז האזרחי, ללא המבנים בכיכר דרכטן, וללא מבנים באזור בית הספר



קולנוע "אור-און"
א. גינזוסר

ארכיהדס ריקס
הנגבה 4, גבעתיים
052-8930112 53450

שם הפרק 2
תיעוד היסטורי
2.2 מפות היסטוריות

שם התכנית
מפה משנת 1956
מקור ספריית המפות "יד
אבנר", אוני' תל אביב

תאריך
11.5.2011

עמוד
25



1966, ספריית המפות "יד אבנר", אוני' ת"א



הערות: מבנה בית הקולנוע ניצב סמוך למבנים בכיכר דרכטן מדרום ובית הספר מצפון.



<p>עמוד 26</p>	<p>תאריך 11.5.2011</p>	<p>שם התכנית מפה משנת 1966 מקור ספריית המפות "יד אבנר", אוני' תל אביב</p>	<p>שם הפרק 2 תיעוד היסטורי 2.2 תצלומי אוויר היסטוריים</p>	<p>ארכיהדס ריקס הנגבה 4, גבעתיים 052-8930112 53450</p>	<p>קולנוע "אור-און" אינג' א. גינוסר</p>
--------------------	----------------------------	---	---	--	---



1966, ספריית המפות "יד אבנר", אוני' ת"א



הערות: מבנה בית הקולנוע ניצב סמוך למבנים בכיכר דרכטן מדרום ובית הספר מצפון.



<p>עמוד 27</p>	<p>תאריך 11.5.2011</p>	<p>שם התכנית מפה משנת 1966 מקור ספריית המפות "יד אבנר", אוני' תל אביב</p>	<p>שם הפרק 2 תיעוד היסטורי 2.2 תצלומי אוויר היסטוריים</p>	<p>ארכיהדס ריקס הנגבה 4, גבעתיים 052-8930112 53450</p>	<p>קולנוע "אור-און" אינג' א. גינוסר</p>
--------------------	----------------------------	---	---	--	---



עמוד
28

תאריך
11.5.2011

שם התכנית
מפה משנת 1964
מקור ספריית הארכיון,
קרית אונו

שם הפרק 2
תיעוד היסטורי
2.2 תצלומי אוויר
היסטוריים

ארכיהדס ריקס
הנגבה 4, גבעתיים
052-8930112 53450

קולנוע "אור-און"
אינגי א. גינוסר

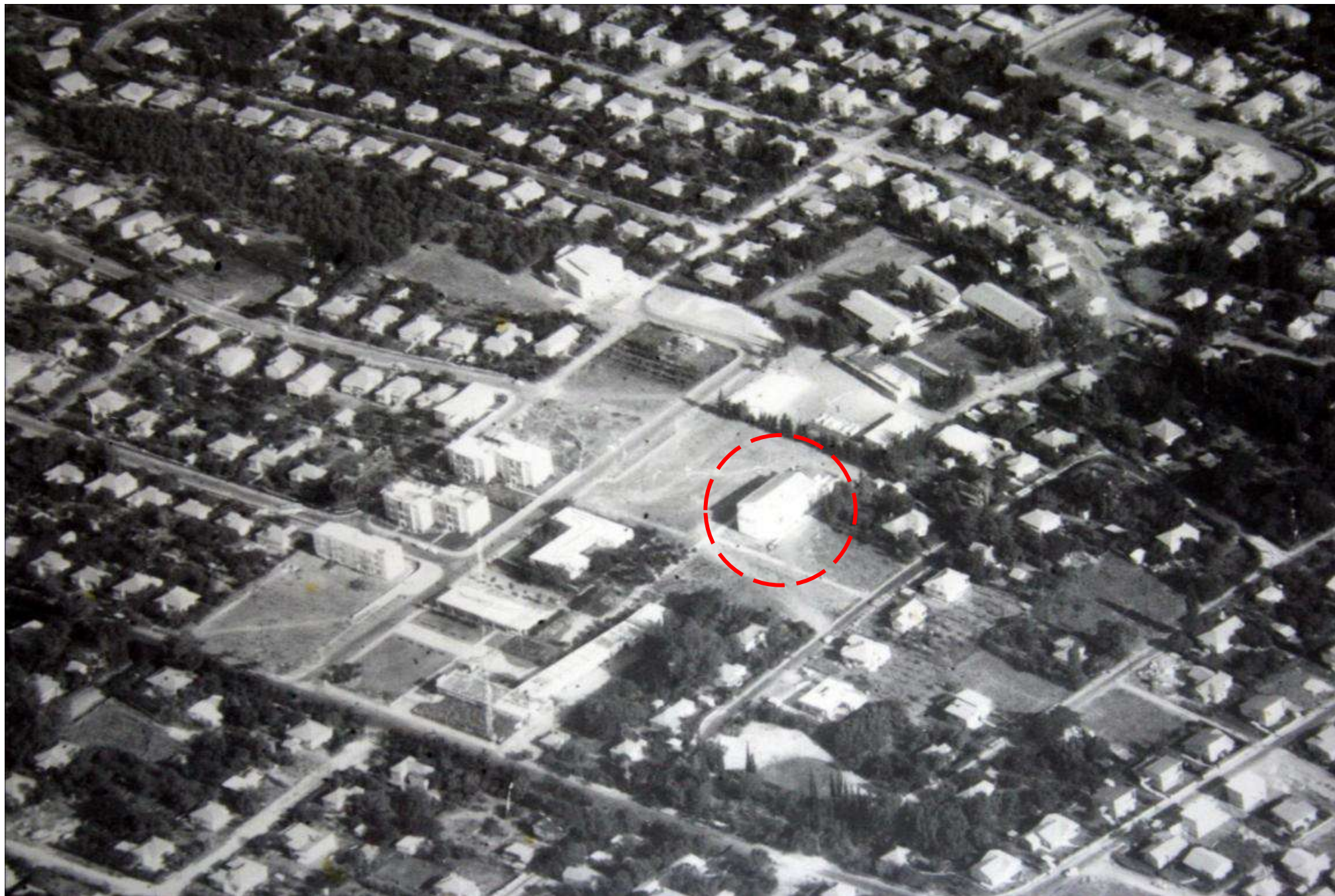

הערות: הגדלה של האתר מתוך המפה הכללית בעמוד הקודם.

עמוד
29

תאריך
11.5.2011

שם התכנית
מפה משנת 1964
מקור ספריית הארכיון,
קרית אונו

שם הפרק 2
תיעוד היסטורי
2.2 תצלומי אוויר
היסטוריים

ארכיהדס ריקס
הנגבה 4, גבעתיים
052-8930112 53450

קולנוע "אור-און"
אינגי א. גינוסר



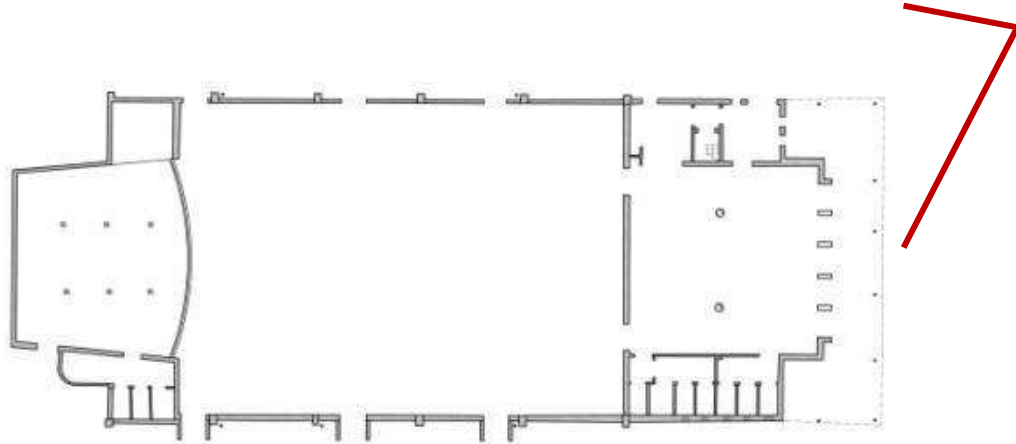

*195, מתוך חוברת "עשרים וחמש שנה לקריית אונו" בשלב זה ניתן לראות כי מבנה בית הקולנוע הינו מבנה בודד וטרם החלה הקמת המבנים בכיכר דרכטן.



צילום עדכני שצולם מאותה זווית

רשימת תוכניות ומסמכים היסטוריים

מס' סידורי	תאריך	תוספת/שינוי במבנה	מבוסס על מסמך:
.1	2/8/53	בניית בית הקולנוע בשלמותו	נספח סניטרי מקורי

תרשים נלווה:

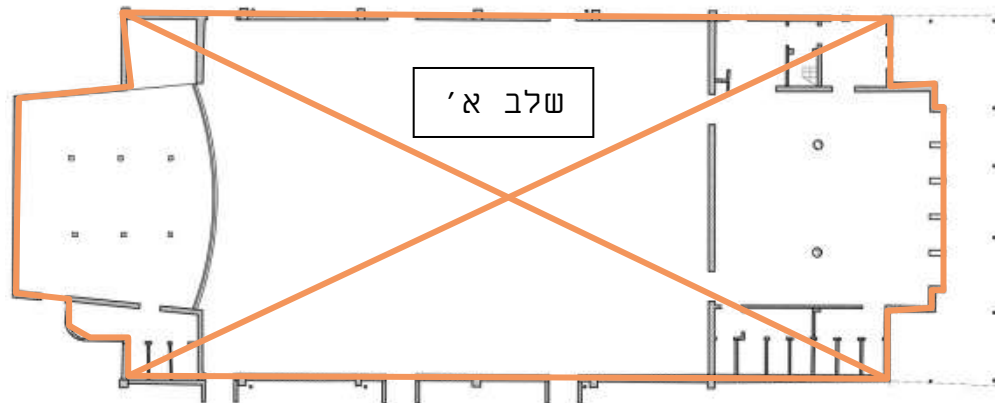

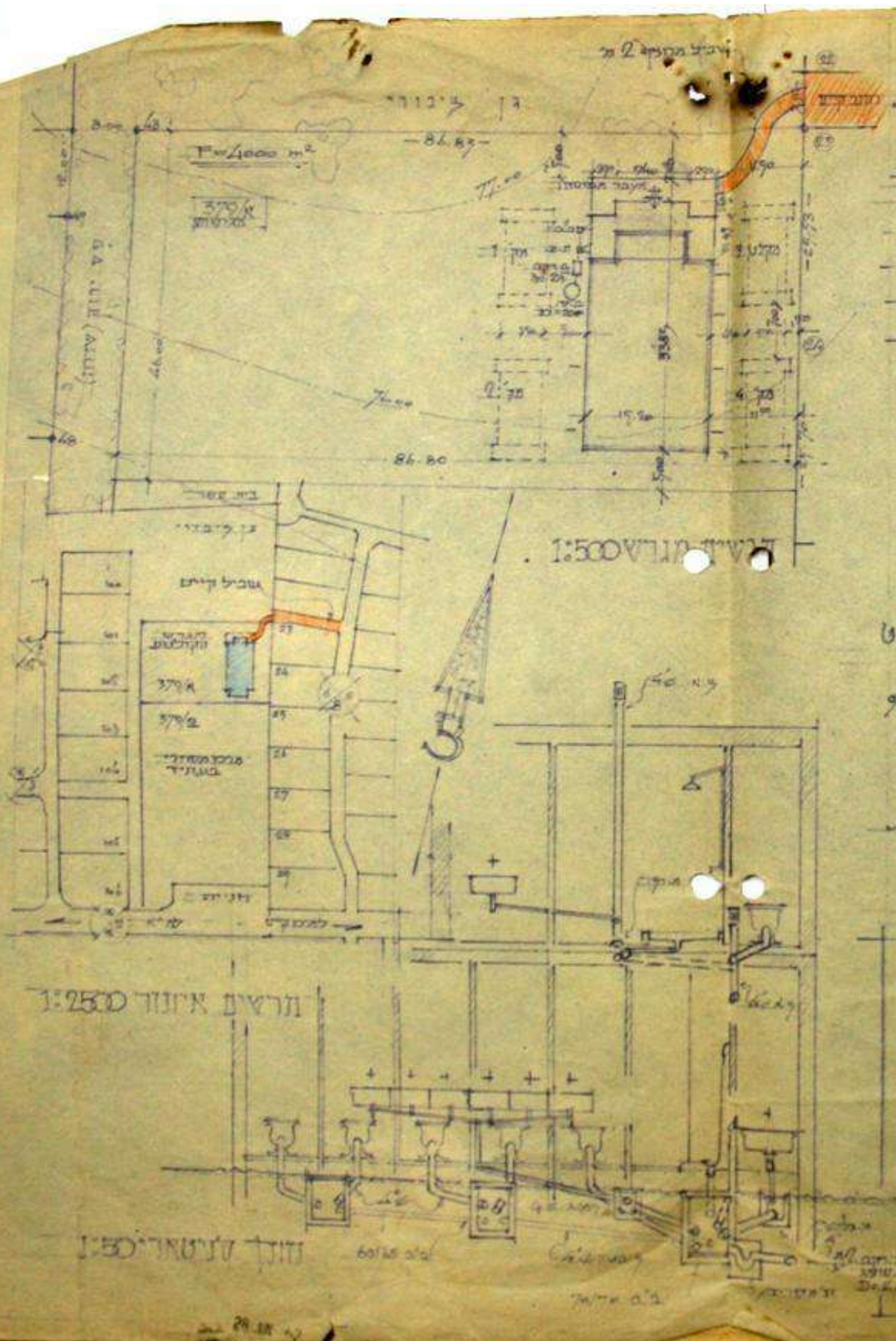

מחזור
 שטח בגין ערים גלילי
 מקום קריית אונן
 נפת ת"א
 מגורש א/379
 גוש 6493
 בעל הבנין ברוך טרדולר
 אשתו ואלאך
 שמי כץ
 שרגא גזמלינסקי
 קריית אונן
 חקיקת בעמ
 האדריכל א. גינוסר
 כתובתו גבעתיים, רחוב הצנחנים 19

סוג הבנין • קולנוע
 חומרי בנין • יסודות בטון מזו
 קירות חוץ בלוקים
 עמודים חלודים בט מעו
 גג קץ וחומות עולמית ונקרת לוחות אטומט
 אלטרטיבה גג מסבכי פלדה
 שטח המגרש 4000 מ²
 שטח בנין 2400 = 240 x 240 + 1520 x 31,45
 שטח פתוח 12%
 2040 = 5,50 x 24,37 x 1520
 295 = 3,70 x 9,50 x 24
 119 = 2,80 x 7,10 x 3,00 x 2
 177 = 3,09 x 4,80 x 9,60
 היחידות הנ"ל (כנייה) והחלוקה
 דיפ"א א"א א"א
 5/7/1952
 תיקונים מיום 28/7/1952 א.א.
 (לפי הערות לסכמ המראית המסודרת)
 ודוקיגים מיום 15/9/1952 א.א.
 לפי דרישות חובדה גלילית לב"ע

כנייה	אומ"ק
מקום	מס' ק"מ
שד"מ	שיוני 2/8/53
דיפ"א אינ' אהרן גינוסר, אדריכל	
נכחה רפכס רחוב הצנחנים מס' 19 קד"נ	
A. GINOSSAR, DIPL. ING. ARCHITECT	

כנייה	אומ"ק
מקום	מס' ק"מ
שד"מ	שיוני 2/8/53
דיפ"א אינ' אהרן גינוסר, אדריכל	
נכחה רפכס רחוב הצנחנים מס' 19 קד"נ	
A. GINOSSAR, DIPL. ING. ARCHITECT	

1. נספח סניטרי של ההיתר המקורי חתום על ידי מתכנן המבנה

קולנע "אור-און

קרית אוננו

22.11.53

2250	23.11.53	נחקל
		זענה
	2/5	תיק מס

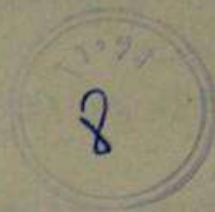

לכב'
הועד המקומי
בקרית אוננו

הנדון: פתוח הקולנע בעתיד
והפרעותיו.

א.נ.

היות ונודע לנו על הקמת בית הכנסת בשטח המסומן בין
ביה"ס והקולנע, הננו להעיר את תשומת לבכם לכך שאז כשהוקצב
לנו השטח לבניית הקולנע הגשנו את התכניתנו לוועד המקומי
הקודם. התכנית כוללת שני שלבים; א: קולנע חורפי - 550 מקומות
ב: אמפיתיאטרון - 1200 מקומות ישיבה. בזמנו נחתם חוזה
ביננו ובין הועד לשעבר בהתחייבות מסוימת מצדנו. ואין ספק
שעמדנו בהתחייבות. לא עברה שנה מאז חתימת החוזה ושלב א' של
בניית הקולנע נסתיימה, ואנו בטוחים שנמשיך לעמוד בהתחייבותנו
ונמשיך בפתוח הקולנע לפי התכנית. עלינו להדגיש שבלי שלב ב'
אין זכות לקיומם הקולנע, והננו מוכנים לפרט את זאת באם
יהיה צורך לכך בהסברה.

לכן הננו באים להעיר את תשומת לבכם כי בניית בית הכנסת
בסביבה זו - אין כאן שאלה של כמה עשרות מטרים יותר רחוק
מהקולנע או יותר קרוב, יהיה המרחק אשר יהיה, הקמת בית
הכנסת בקרבת הקולנע ובפרט כשיקום הקולנע הקיצי יתקבל
שכית הכנסת יעמוד ע"י הקולנע או להפך. - זה לתשומת לבכם
יהיה הרס למפעל שלנו שהנהו גם מפעלכם בחלקו, כי אין להתעלם
מההכנסות שזה נותן לקפת המועצה מדי הודש בחודשו, וכמובן
שבהתחשב עם העתיד, ההכנסות הנוכחיות הם אפסיות. כ"כ עצם

2. מכתב מבעלי נכס- דרישה של בעלי בית הקולנוע למנוע הקמת בית כנסת בשטח סמוך למבנה הקולנוע

עמוד 33	תאריך	שם התכנית	שם הפרק תיעוד היסטורי 2.6 מסמכים היסטוריים	ארכיהדס ריקס הנגבה 4, גבעתיים 052-8930112 53450	קולנוע "אור-און" אין גי א. גינוסר	
------------	-------	-----------	--	---	--------------------------------------	--



3.



4.



5.



6.

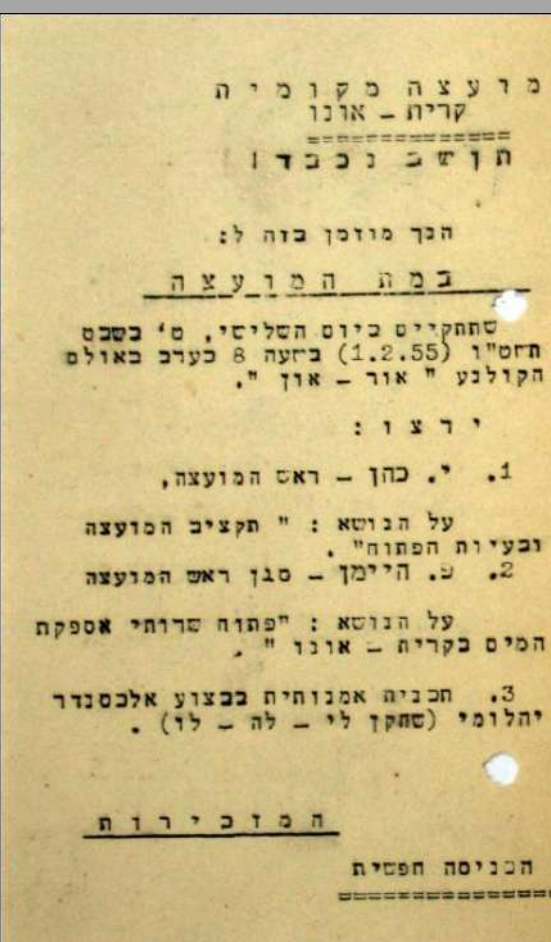

7.

3-7 תיעוד אירועים שונים ובהם: הופעות, הצגות, ימי עיון ומרכזים פוליטיים שהתקיימו בבית הקולנוע.

עמוד 34	תאריך 11.5.2011	שם התכנית	שם הפרק תיעוד היסטורי 2.6 מסמכים היסטוריים	ארכיהדס ריקס הנגבה 4, גבעתיים 052-8930112 53450	קולנוע "אור-און" אינג' א. גינור	
------------	--------------------	-----------	--	---	------------------------------------	--

193 6/ד

ז' תמוז תשי"ד
54.7.8

לכבוד
הנהלת הקולנוע אור- און בע"מ
קרית - אונר
א.נ.

למכתבכם מיום 8.6.54
הודיעו לנו כי המזנון פתוח גם לפנה"צ ומוכר
מצרכים לחלמידיל ביה"ס.
נשמח, אם זה לא נכון.

בכבוד רב,
המזכיר/ת

8. התכתבויות בין בעלי הקולנוע לבין מזכירות היישוב

עמוד 35	תאריך 11.5.2011	שם התכנית	שם הפרק תיעוד היסטורי 2.6 מסמכים היסטוריים	ארכיהדס ריקס הנגבה 4, גבעתיים 052-8930112 53450	קולנוע "אור-און" אינגי א. גינוסר	
------------	--------------------	-----------	--	---	-------------------------------------	---

תיעוד היסטורי של בית הקולנוע

קולנוע "אור-און" הוקם בשנת 2-1951 על ידי המהנדס אהרון גינוסר. אולם בית הקולנוע הכיל 650 מושבי עץ, נחשב מפואר בזמנו, והיו שדימו אותו למבצר. הפרמיירה התקיימה בספטמבר 1953.

מבנה בית הקולנוע מסמל תקופת מעבר בתולדות העיר מהפיכתה משכונת פועלים הסתדרותית לרשות מוניציפאלית עצמאית. שינוי זה בהגדרתה המוניציפאלית, גבולותיה הפיזיים והיקף תושביה הוביל ליצירת מרכז אזרחי חדש שישרת את תושבי העיר. בית הקולנוע הינו המבנה הראשון שהוקם במרכז אזרחי זה.

בית הקולנוע שימש כמרכז ציבורי לכל דבר: הוא כיהן כמרכז הרצאות ואסיפות, במה לאירועים פוליטיים, אולם הצגות וקונצרטים, עצרות זיכרון וטקסים בית ספריים וכמובן כבית קולנוע. בקולנוע הוקרנו במהלך השבוע סרטים למבוגרים, ובשבת בבוקר- סרטי ילדים. הקולנוע הציג כל סרט במשך שבוע אחד בלבד. זכור במיוחד הסרט "הצילו את המציל" של אורי זוהר שזכה בשנת 1977 לביקוש רב כל כך, עד שבאופן חריג הוא הוקרן במשך שני שבועות.

העיתונאי והפובליציסט יגאל סרנה נהג לכתוב על בית הקולנוע ועל בילויי הערב של תושבי קריית אונו בו. בסרט שערכה הטלביזיה הקהילתית ביישוב בשנת 2005 תושבים רבים ניזכרו בצ'נדו המלח הבולגרי- המזנונאי הראשון בבית הקולנוע והנושא זכה גם להתייחסויות בתכתובות בין הרשות המקומית להנהלת בית הקולנוע בקביעת מועדי פתיחת המזנון בשעות פעילות בית הספר הסמוך. פופקורן לא היה אז, ובקיוסק שבלובי הוא מכר מעדן אמיתי: פיתה עם חומוס ומלפפון חמוץ. אליהו האילם היה המסריט הראשון ("הסרטן"), והוא היה אחראי גם על התרגום. התרגום באותם שנים הופעל על ידי מנאלה ידנית שהייתה בנויה בצד המקרנה והורץ באופן נפרד על המסך לצד הסרט. הקופאית הייתה אסתר וולך- אמה של המשוררת יונה וולך ומבעלי בית הקולנוע.

על פי חילופי מכתבים משנות החמישים, ניתן להתרשם כי במקור תוכנן בית קולנוע סגור (חורף) ובסמוך אליו בית קולנוע פתוח לימי הקיץ. בניגוד לבית הקולנוע הסגור שנבנה כאמור בשנת 1952, על שטח בית הקולנוע הפתוח תוכנן בזמנו בית כנסת, ולאחר התנגדותם הנמרצת של בעלי בית הקולנוע "אור- און" נבחר לבסוף אתר חלופי. למרות הצלחתם, בקשתם המחודשת לאישור בניית שלב ב'- הלא הוא בית הקולנוע הפתוח, נענתה בשלילה והוא לא נבנה בסופו של דבר.

לאחר מספר שנים הוקם מדרום לבית הקולנוע המרכז האזרחי שלימים שונה שמו לכיכר דרכטן (2005) על שם העיר התאומה של קריית אונו בהולנד. בתחום המרכז האזרחי הוקמו המרפאה, הבנק, הדואר ומרכז מסחרי קטן שכלל חנויות וצרכניה. מרכז זה פעיל עד היום ומיצג את המרכז האזרחי כליבה העירוני של קריית אונו באותם ימים. עם הקמתה של שכונת קיראון, עבר מוקד ההתרחשות העירוני לאיזורים חדשים יותר של העיר וזוהרו של המרכז האזרחי עומעם. בית הקולנוע נסגר בסוף שנת 1981 ונשרף בשנת 1986. בשריפה זו נהרס גגו של בית הקולנוע.



קולנוע "אור-און"
אינג' א. גינוסר

ארכיהדס ריקס
הנגבה 4, גבעתיים
052-8930112 53450

שם הפרק 2
תיעוד היסטורי
2.8 תולדות האדריכל

שם התכנית
ביוגרפיה של
האדריכל

תאריך
11.5.2011

עמוד
36

בעלי הזכויות הרשומים על הנכס

מבנה הקולנוע הוקם בשיתוף מספר בעלי זכויות: תושבי גבעת ברכה, ברוך טירולר (בעל זכויות הפעלת בית הקולנוע בבית העם), אסתר ומיכאל וולך ז"ל ובצלאל גרינברג. בצלאל גרינברג היה אדם בעל אמצעים ממייסדי קריית אונו, קבלן חשמל במקצועו, והוא תרם את הכספים שנדרשו להקמת המבנה. בית הקולנוע נבנה על אדמת מינהל מקרקעי ישראל. החוכרים בעלי הזכויות הינם: גומלינסקי (=גולני), כץ, וולך, גרינברג ועוד. הקמת בית הקולנוע מסמלת את הפיכתו של היישוב כאמור-משכונת פועלים הסתדרותית הנשענת על מפעל ההקמה הממשלתי ליזמות הפרטית המייצגת את עלייתו של מעמד בורגני שמקדם פרויקטים ציבוריים בבעלות פרטית.

- ברוך טירולר- מהנדס חשמל במקצועו שעלה לארץ מצ'כיה ודיבר הונגרית. ברוך טירולר הפעיל את בית הקולנוע הראשון בקרית אונו, עוד כשהיה במבנה בית העם. מספרים כי ילדי השכונה נהגו לעזור לברוך טירולר עם תירגום הסרט שהוצג במקביל להקרנה, אך מאחר ולא ידעו את השפה האנגלית לא הציגו את התרגום בקצב נכון לקול מחאתו של הקהל. ברוך טירולר ניצל את ניסיונו כמהנדס חשמל ונהג לרשת את חלונות בית העם בחוטי חשמל על מנת למנוע את התגנבות הילדים למבנה לאחר שעות הפעילות. את הזכויות להפעלת בית הקולנוע "אור און" ירש ברוך טירולר מתפקידו הראשון.
- אסתר וולך (אמה של המשוררת יונה וולך) *שמה מאויית כואלאך בנספח הסניטרי של תכנית מבנה המקוריות.
- סמי כץ
- שרגא גומלינסקי
- בצלאל גרינברג (אינו חתום כבעלים על הניספח הסניטרי)*



קולנוע "אור-און"
אינג' א. גינוסר

ארכיהדס ריקס
הנגבה 4, גבעתיים
052-8930112 53450

שם הפרק 2
תיעוד היסטורי
2.9 תולדות המשפחה
הבונה

שם התכנית

תאריך
11.5.2011

עמוד
37

3. תיעוד צילומי – מצב קיים



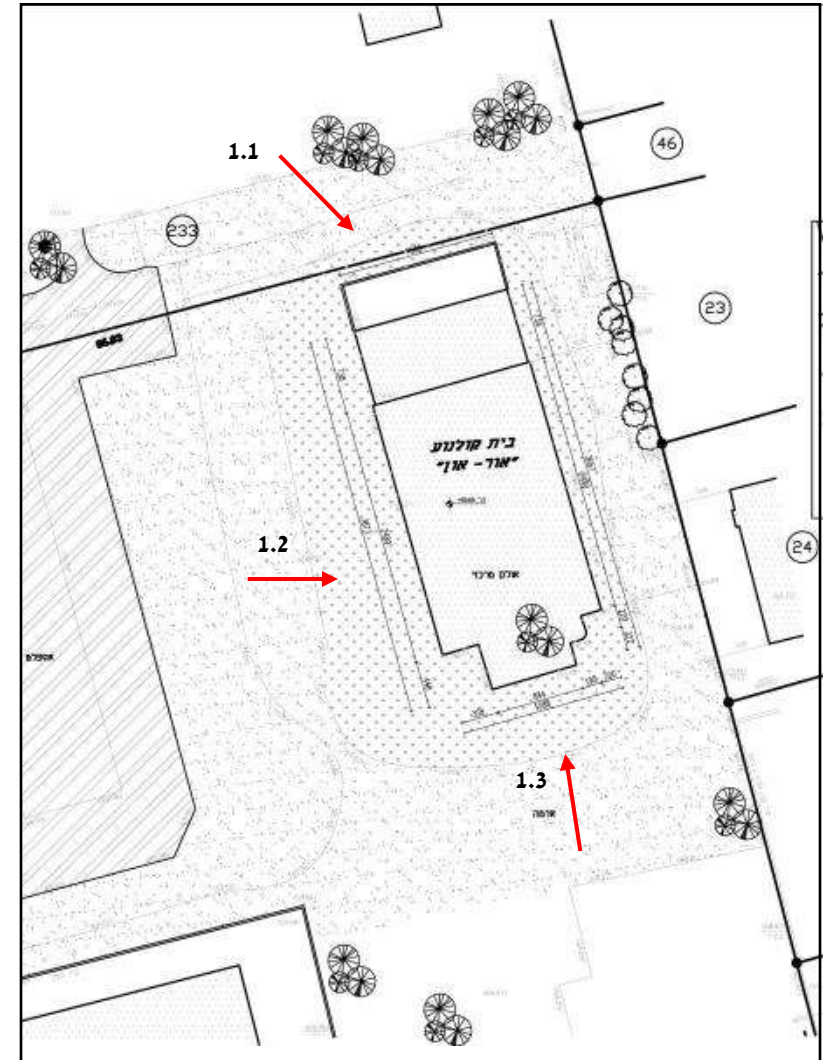

1.1. מבט מכיוון צפון, משער בית הספר



1.3 מבט מכיוון דרום, ממרכז דרכטון



1.2. מבט מכיוון מערב, חנית בית הספר





2.2 חזית דרומית



2.1 חזית צפונית- חזית הכניסה למבנה

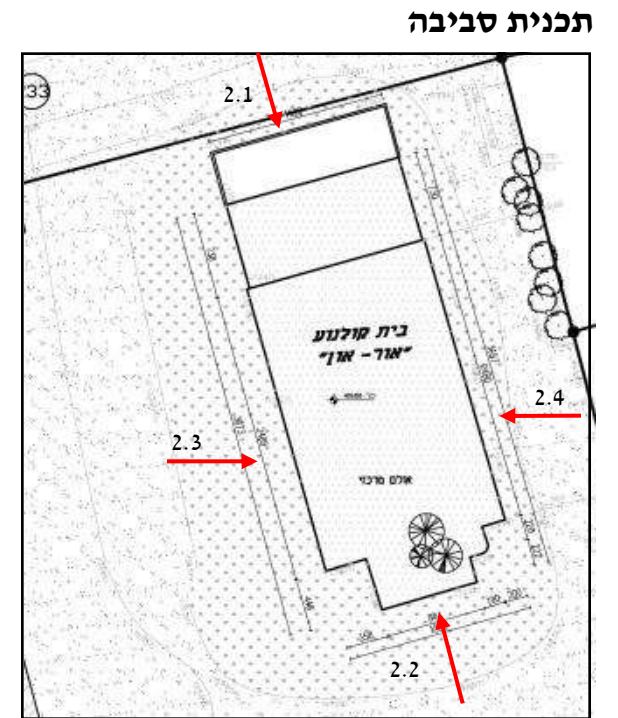

2.3 חזית מזרחית



2.4 חזית מזרחית





3.2. חלל מכירת כרטיסים



3.1. חזית מזנון- לובי כניסה

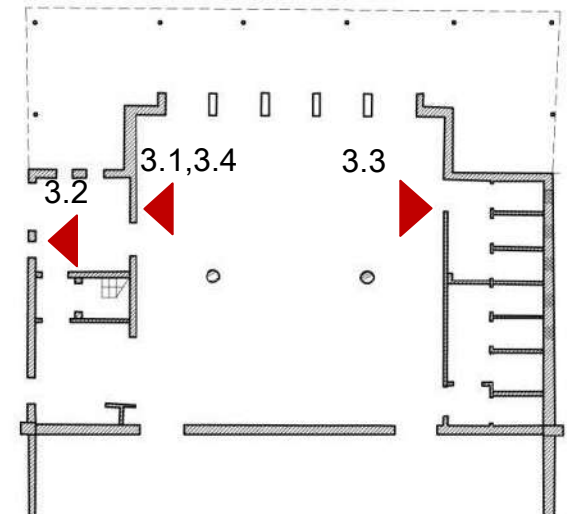

3.4. חזית מזנון ויציאה לאולם מושבים



3.3. חזית לוח מופעים ושירותים- לובי כניסה





4.2 מבט פנים אל חזית מזרחית



4.1 פרט חזית אולם צפונית, כוללת מבט אל חרכי ההסרטה

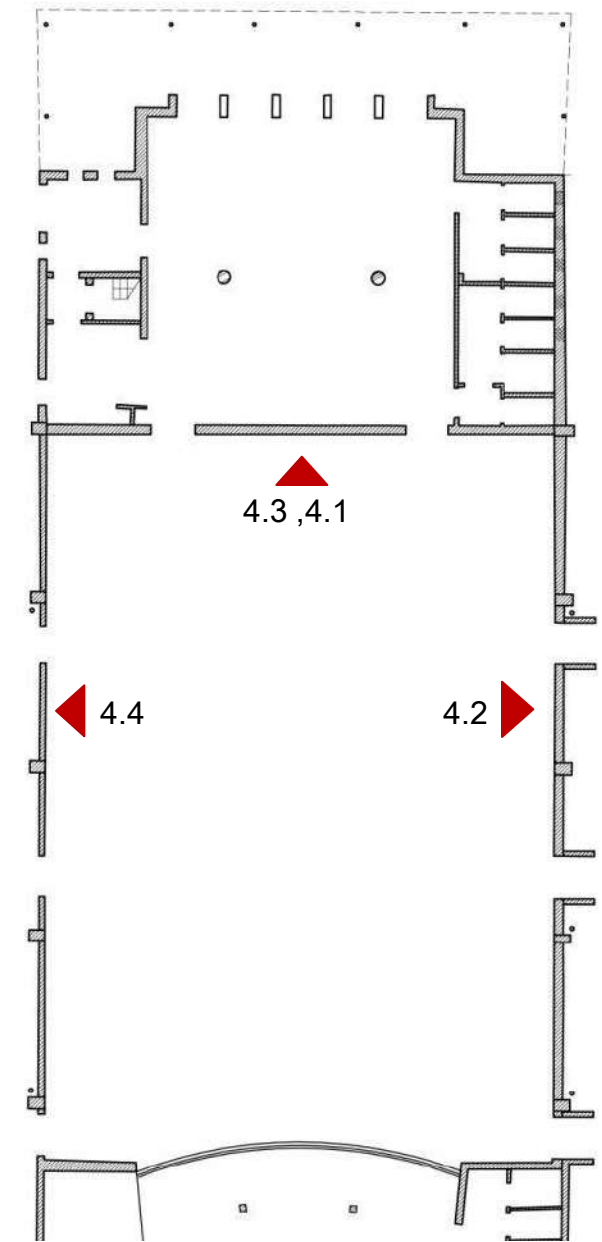

4.4 מבט פנים אל חזית מערבית



4.3 פרט איטום של גג האסבסט שנהרס



4. תיעוד אדריכלי מצב קיים

העמדה

המבנה עומד מקביל בחזיתו הארוכה לכביש הגישה- רחוב יהודה המכבי. חזית הכניסה פונה לבית הספר מצפון, וחזיתו האחורית פונה לכיכר דרכטן. מבנה בית הקולנוע חולק את אותו מגרש עם המבנים בכיכר דרכטן. דפנות המגרש הן רחוב הנשיא הראשון מדרום, רחוב יהודה מכבי ממערב, גבולות בית הספר מצפון ומגרשים פרטיים למגורים ממזרח.

תיאור מבנה- כללי

למבנה 2 קומות: קומת כניסה וקומת שירות. לקומת הכניסה רחבת כניסה מקורה עם עמודי ברזל עגולים. רחבת הכניסה מובילה ללובי בו הוצגו על לוחות גדולים אירועים קרובים. תקרת הלובי בגובה 3 מ', וחומרי הגמר שנבחרו לחלל זה פשוטים: טיח חלק אדמדם לקירות ומרצפות בטון טרצו 20/20 בגוון אדום וצהוב. מעל הלובי קומת שירות ובה חדר ההסרטה, ליחידה זו גג שטוח פשוט, ללא מרפסת. קומה ב' נפגעה באופן פחות משמעותי מהשריפה, אך בכל זאת פרטי מסגרות נשתמרו בחלקם הקטן. רב פרטי המסגרות נעקרו ממקומם, ובחלקם מולאו פתחי החלונות בבלוקים מבטון.

לאולם הצפייה הייתה ריצפת עץ ומושבי עץ על סמך עדויות בע"פ- לא נותרו פרטים מקוריים במקום. גג המבנה של אולם הצפייה קרס, ולא ניתן להסיק בוודאות כיצד נראה גג האולם בחלקו הפנימי. לא נראו סימנים לחיבור תקרת רביץ על קירות הגמלון הצפוני והדרומי, ולכן ניתן להניח שגג האסבסט חופה בגמר כלשהו בחלקו הפנימי והחלל נותר גבוה. קונסטרוקציית המבנה שהייתה עשויה מקורות ועמודי בטון הובלטה בחזיתות וקירות המילואה העשויים מבלוקי בטון חופו בטיח חלק. המבנה אינו מצטיין במרפסות, מעקות, ציורי קיר, כרכובים ופרטים אדריכליים נוספים ותכנונו צנוע ומינימליסטי מאד ביחס לתפקיד המרכזי שמילא בקהילה.

פיתוח שטח

לא ניתן להתרשם מפיתוח השטח המקורי כפי שתוכנן. בצילומים היסטוריים איזור הרחבה לפני המבנה נראה חשוף ללא צמחיה, ללא שינוי טופוגרפי וללא ריצוף. כיום ישנם ערמות גבוהות של עפר ופסולת בנייה שמקיפות את המבנה ובחלקן אף מכסות את החזיתות עד לגובה של כ- 2.5 מ'.



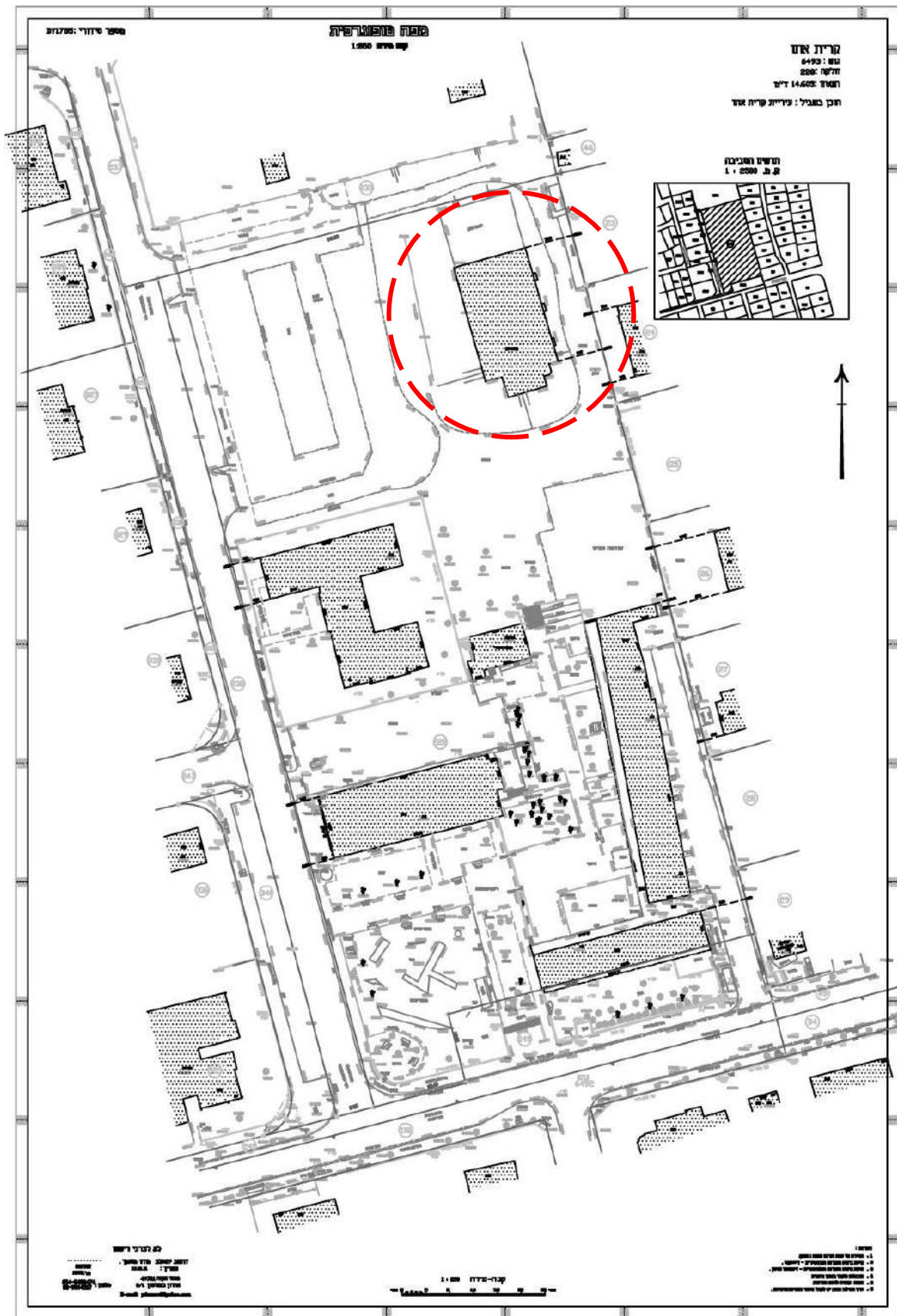

4.2 תכנית טופוגרפית קנ"מ 1:250, ותרשים סביבה 1:1250

ק.מ. 1 : 2500

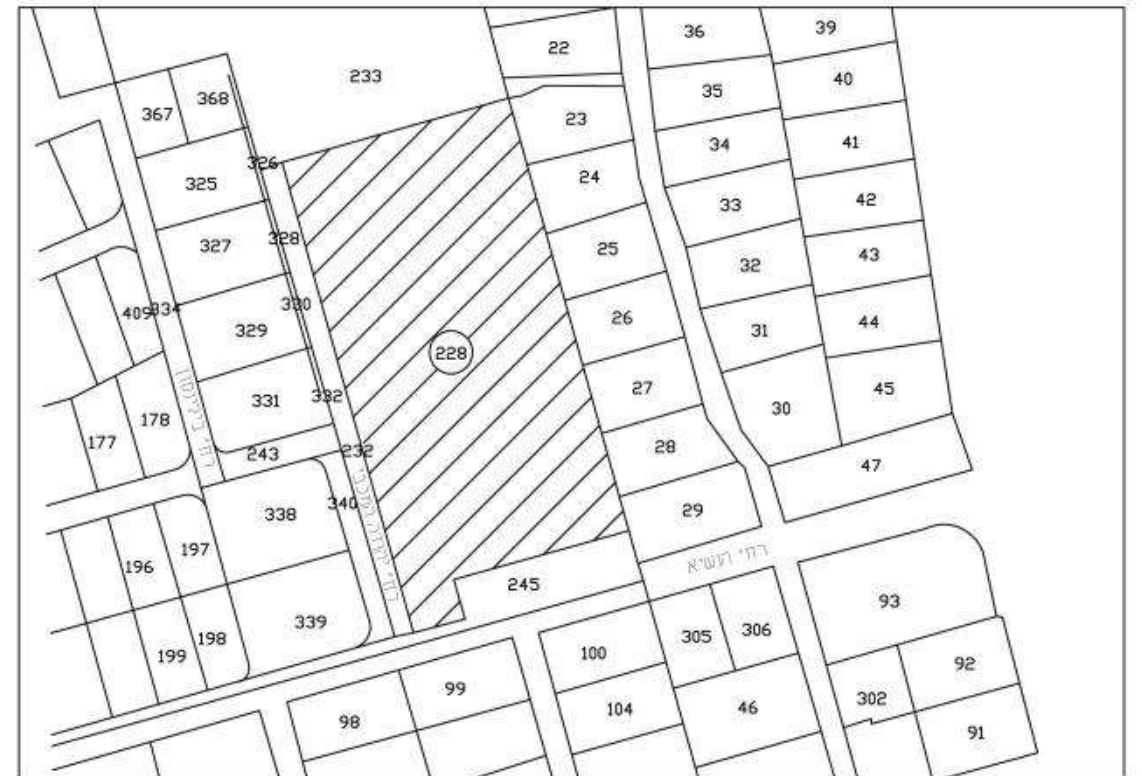

נתונים כללים:
גוש: 6493
חלקה: 228
שטח: 14.605 ד'

הערות: מבנה בית הקולנוע חולק את אותו מגרש עם המבנים בכיכר דרכטן

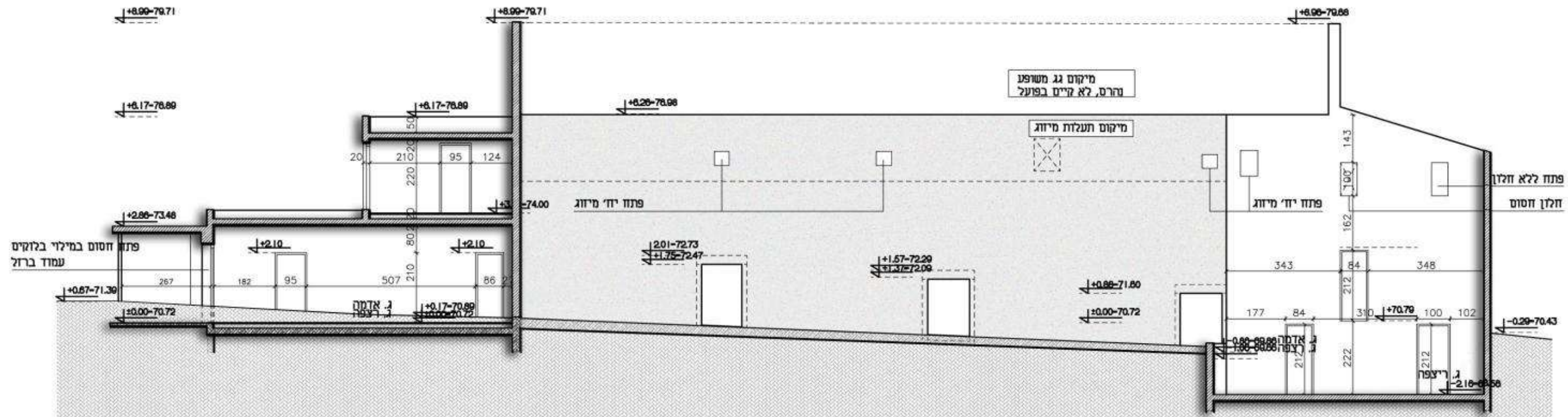

חתך א-א

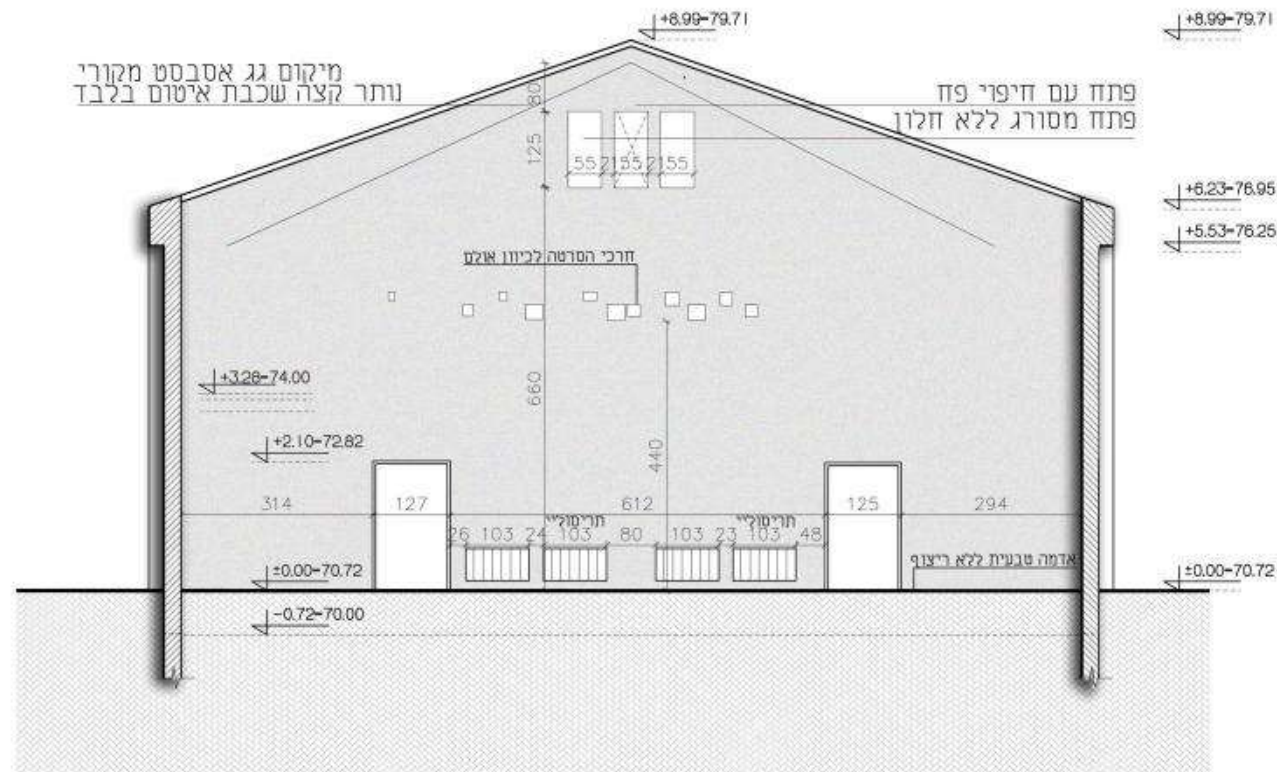

חתך ב-ב

<p>עמוד 47</p>	<p>תאריך 11.5.2011</p>	<p>שם התכנית חתך א-א חתך ב-ב</p>	<p>שם הפרק 4 תכניות מצב קיים 4.4 חזיתות</p>	<p>ארכיטקט ריקס הנגבה 4, גבעתיים 052-8930112 53450</p>	<p>קולנוע "אור-און" אינג' א. גינוסר</p>	
--------------------	----------------------------	--	---	--	---	--

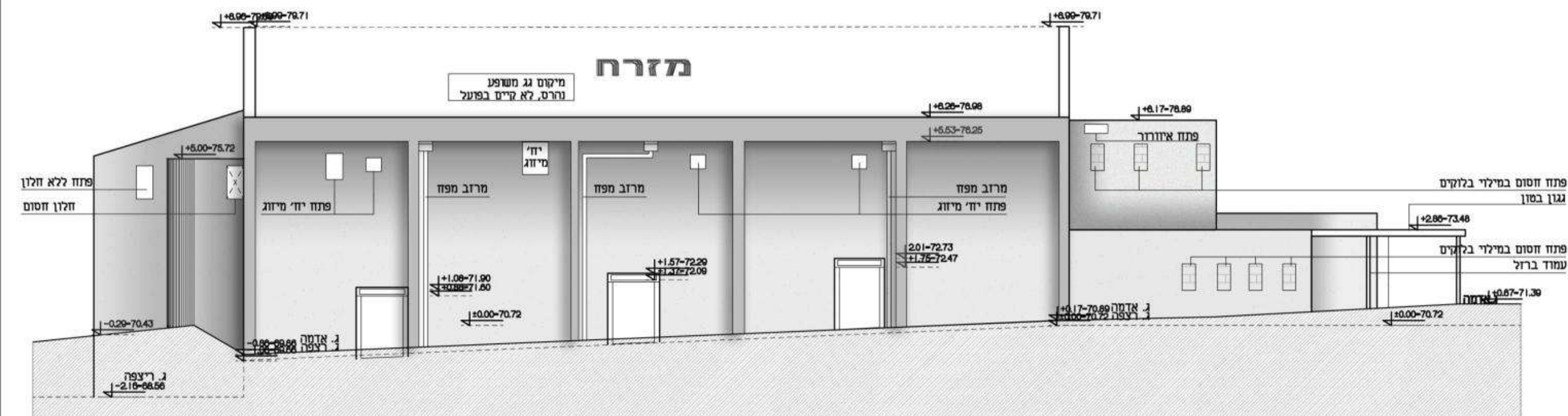
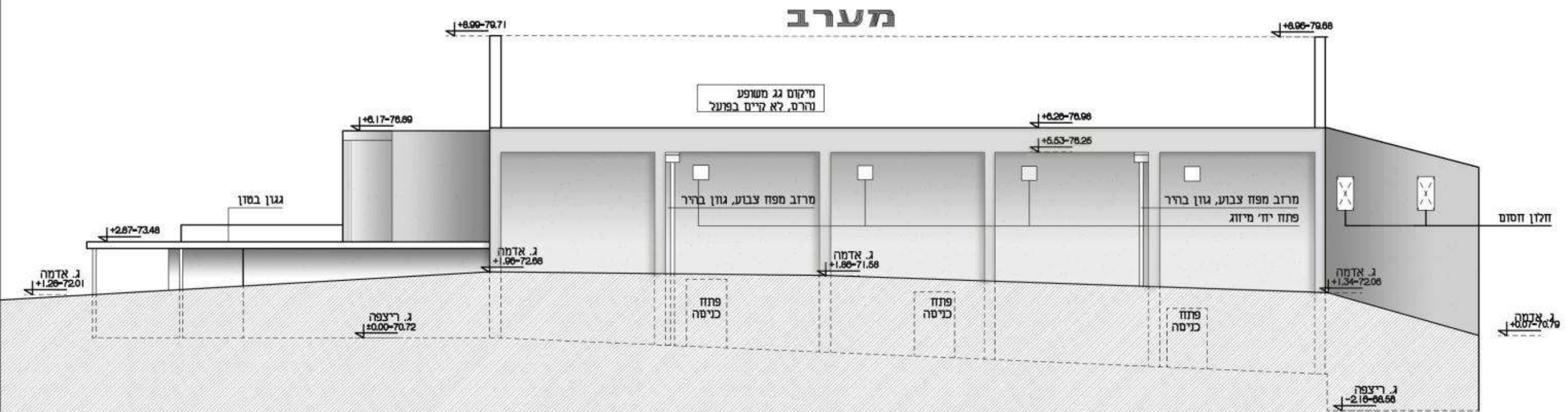

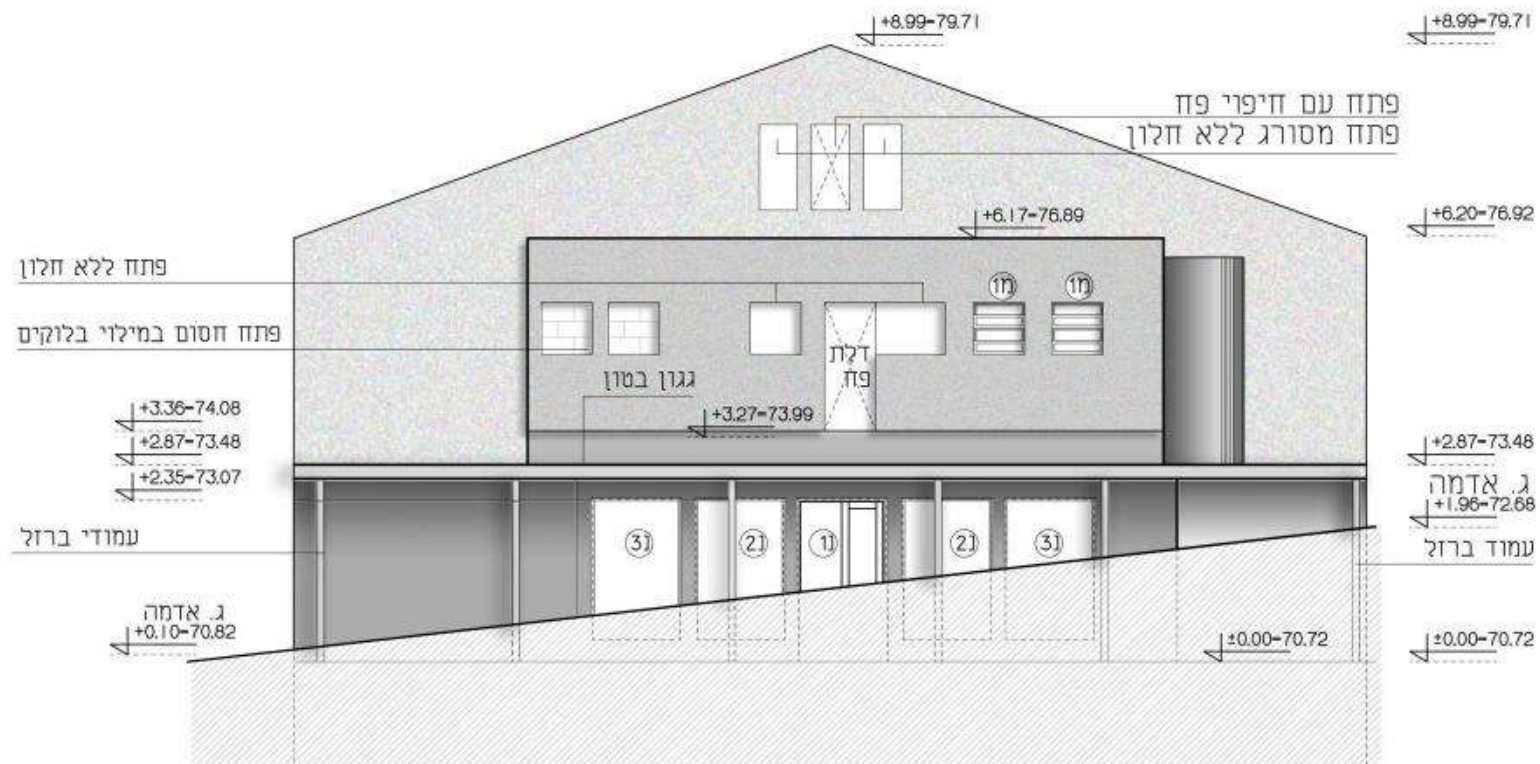

דרום

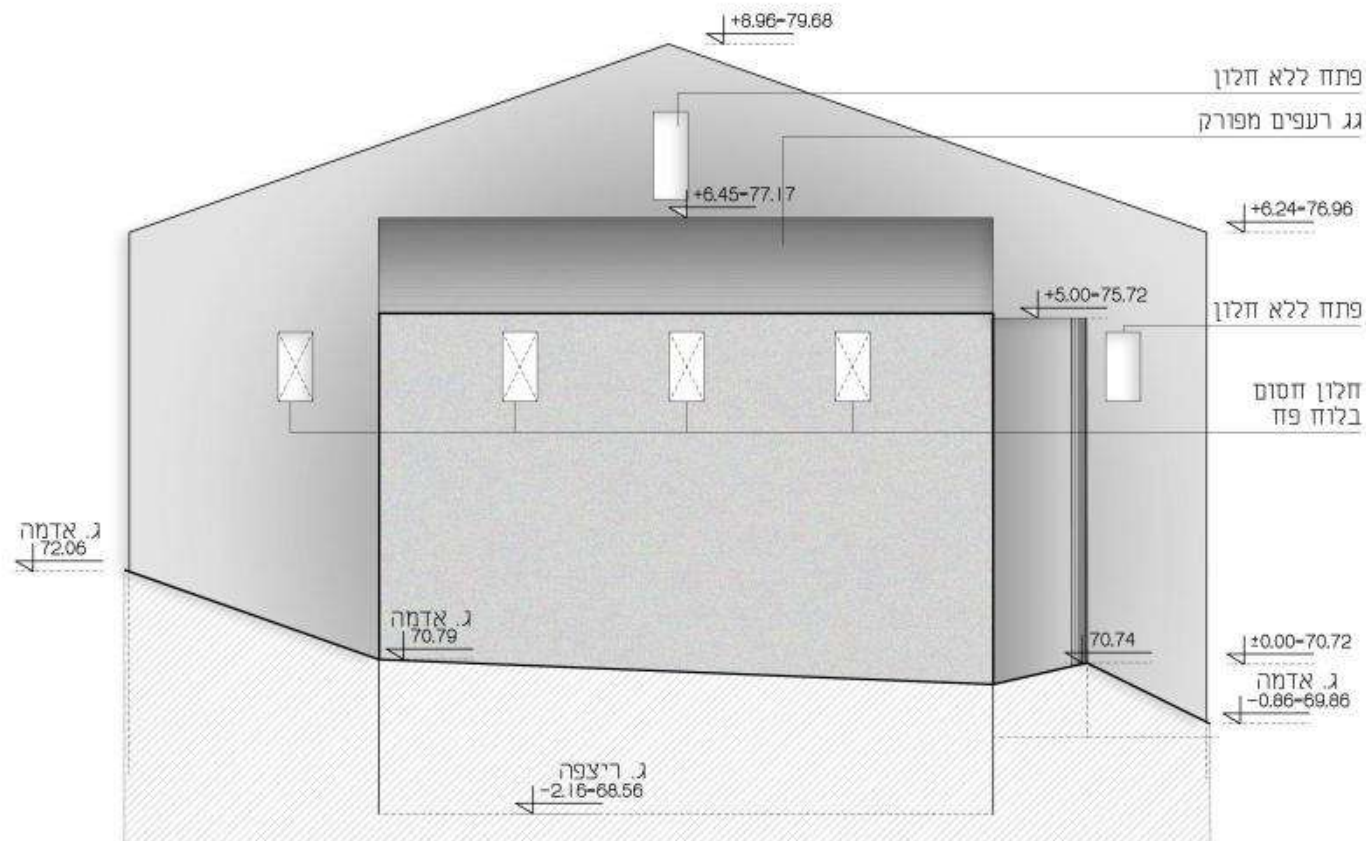

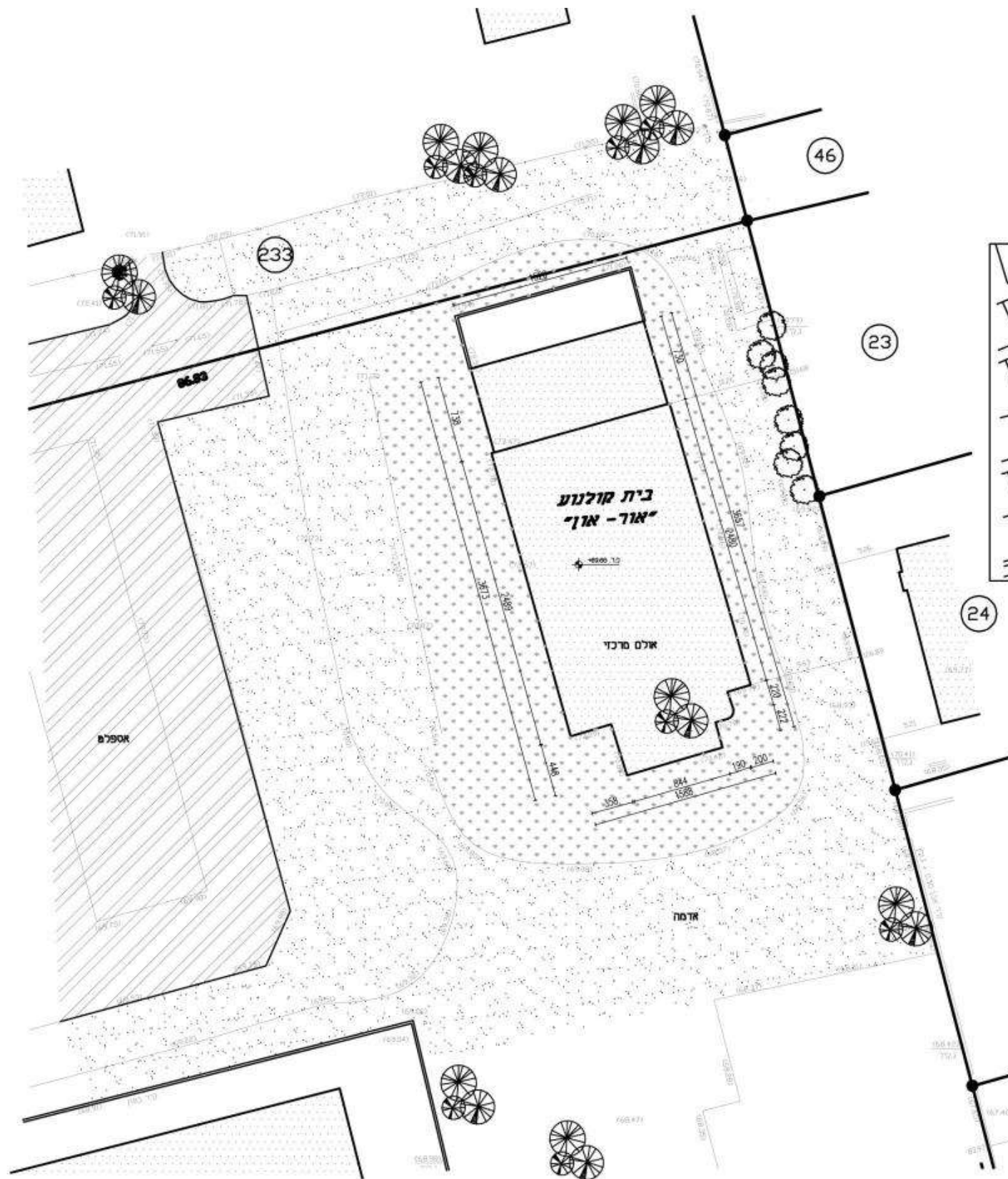

5. פרטים ארכיטקטוניים



פרט מרזב מקורי



קולנוע "אור-און"
אינג' א. גינוסר

ארכיהדס ריקס
הנגבה 4, גבעתיים
052-8930112 53450

שם הפרק 5
פרטים ארכיטקטוניים

שם התכנית

תאריך
11.5.2011

עמוד
51

5. פרטים ארכיטקטוניים - רשימת הפרטים

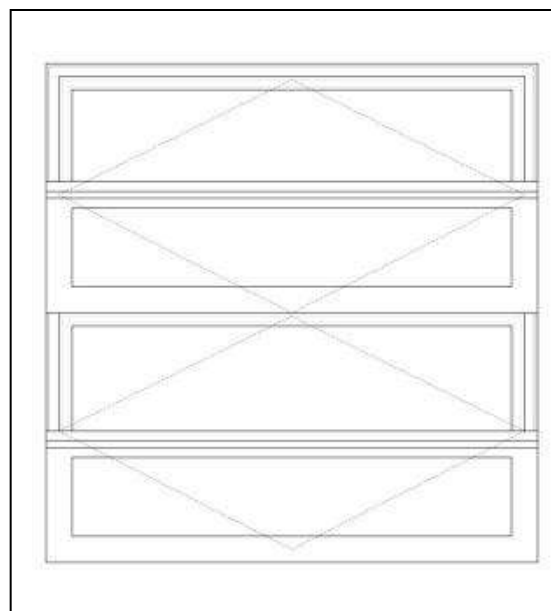

מ-1

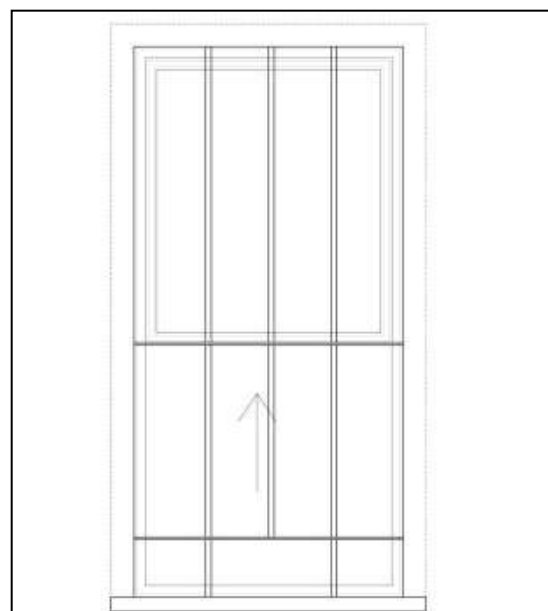

נ-4

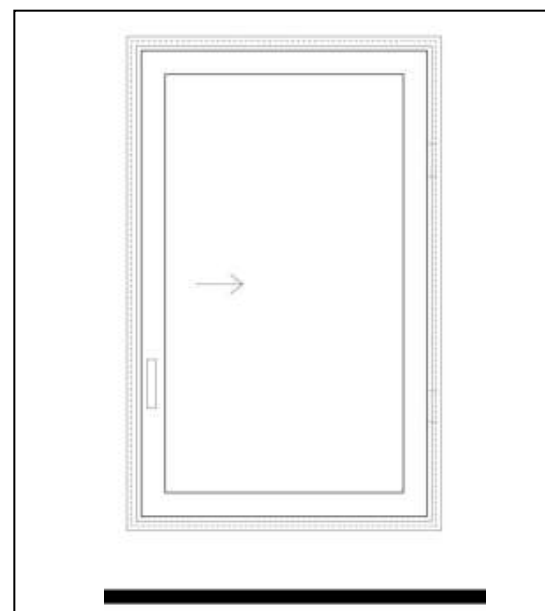

נ-3

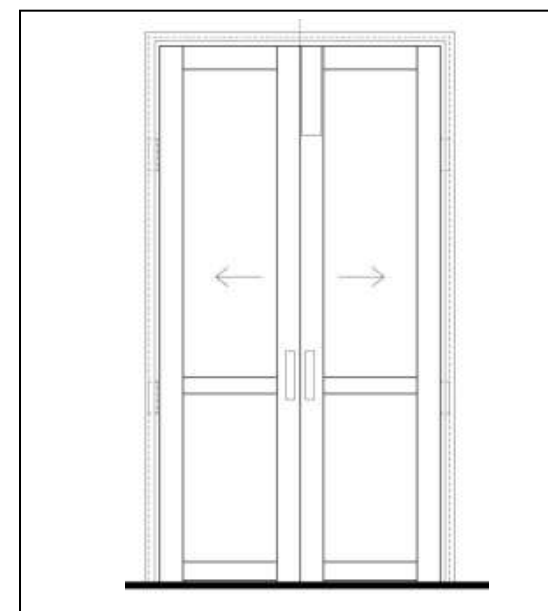

נ-1

הערות:

1. כל הפרטים המוצגים בעמוד זה הינם סמלי זיהוי בלבד ויפורטו בהמשך כתיעוד פרט אדריכלי.
2. שאר פרטי הנגרות כולל: פרט נ-2, דלת דו כנפית שהובילה מהלובי לאולם הצפייה 2X, ופרט דלת היציאה מהאולם החוצה 6X ניזוקו בשריפה ומפגעי הזמן במידה שלא ניתן לשחזר את אופי הפרט. העדויות היחידות לקיומו של פרט במקרים אלו הוא משקוף עץ חרוך.



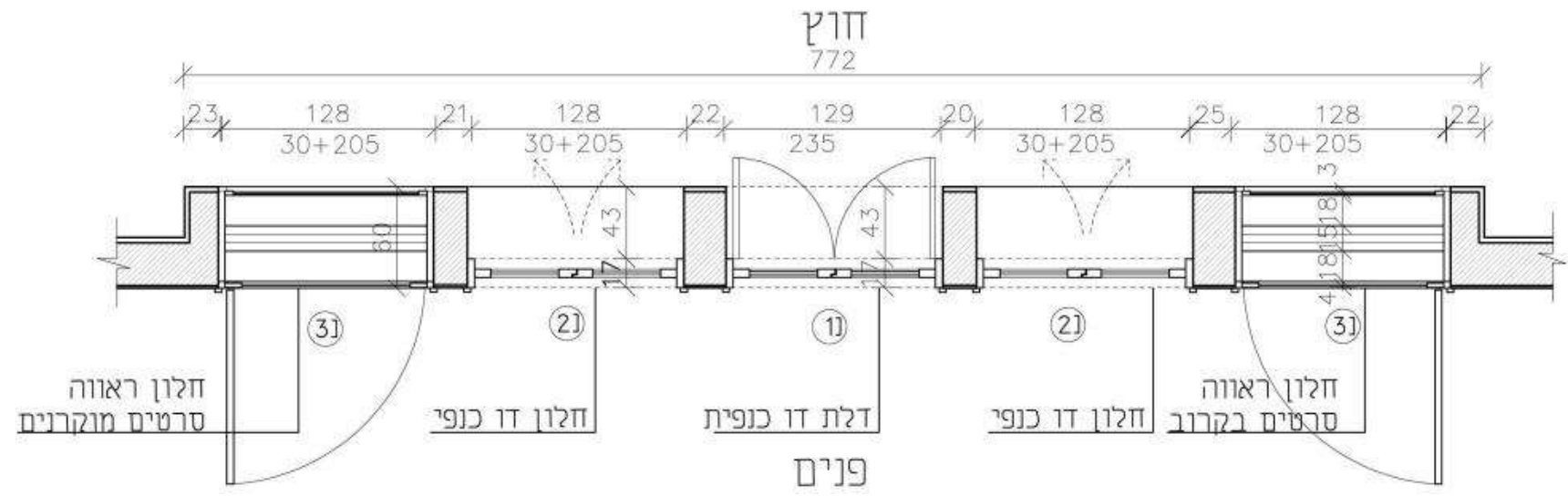
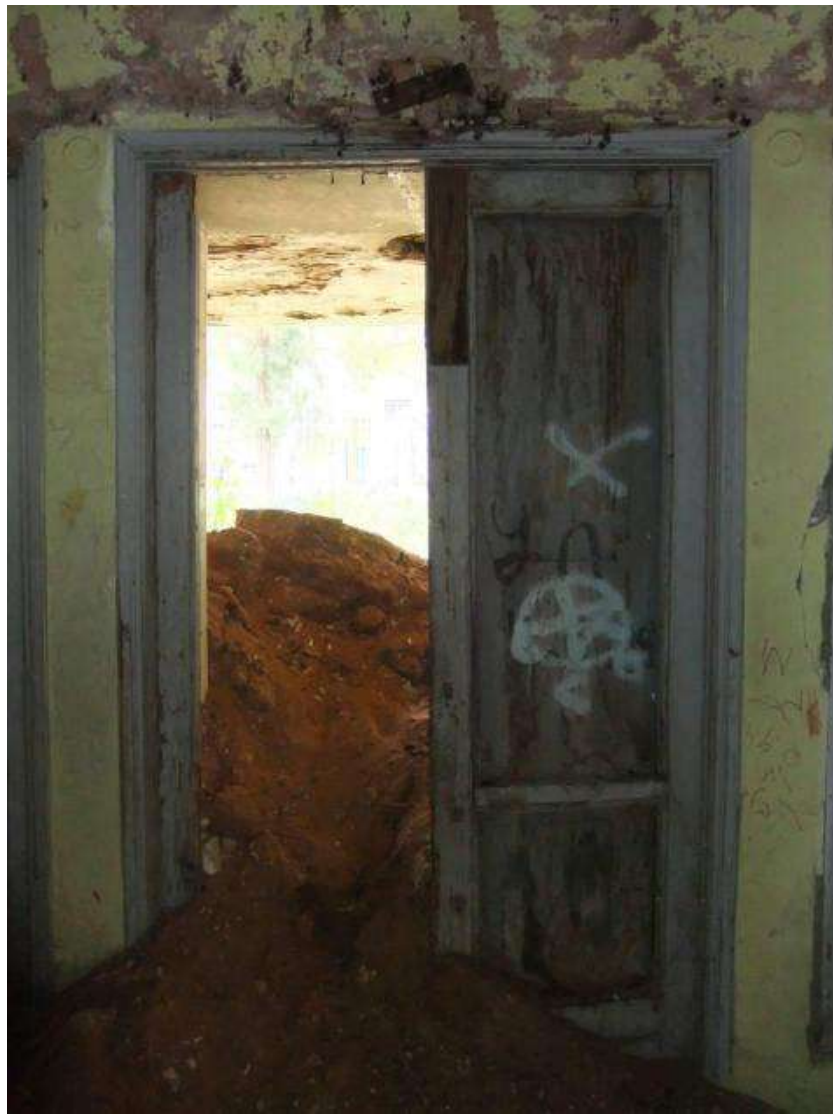
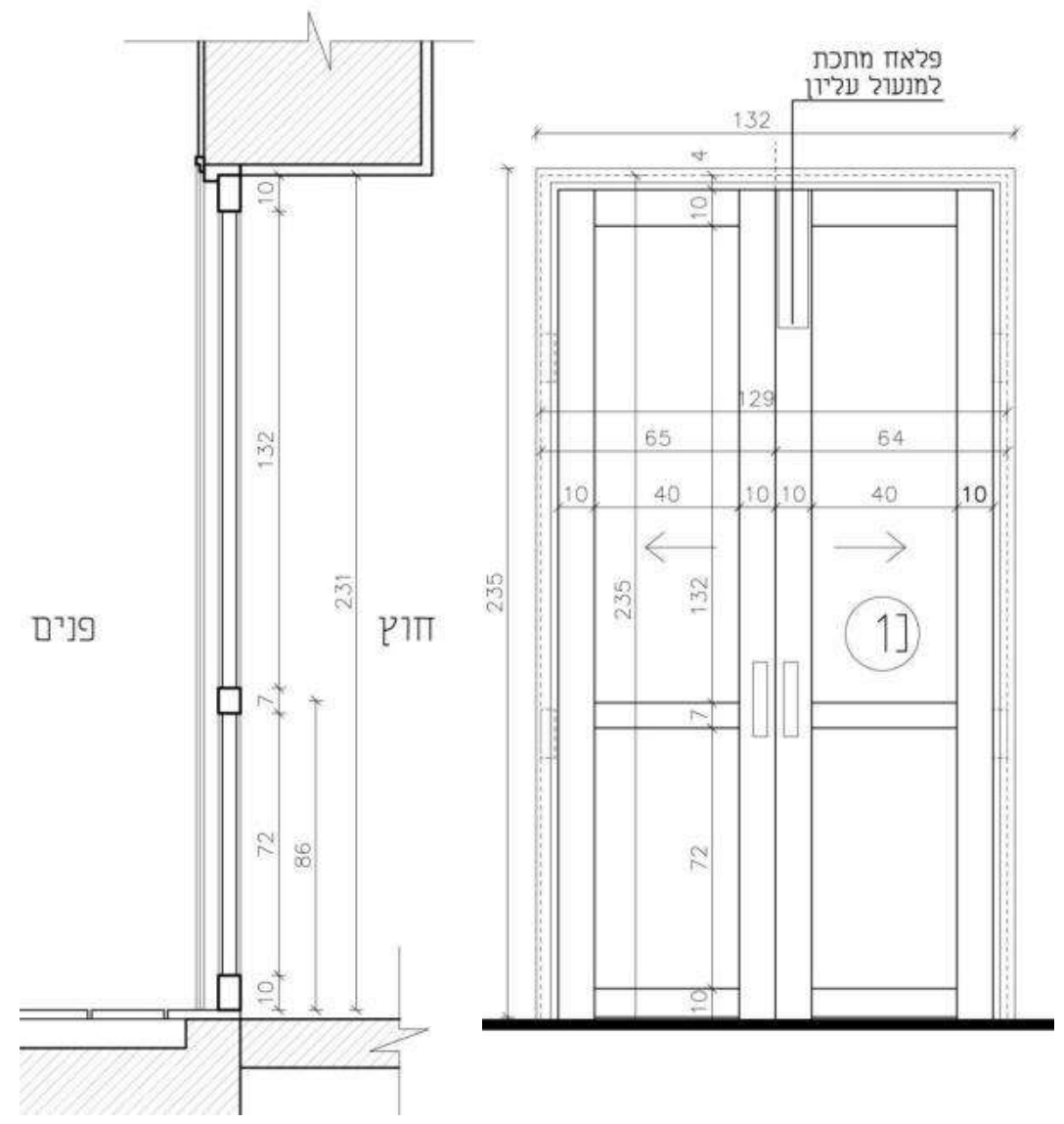
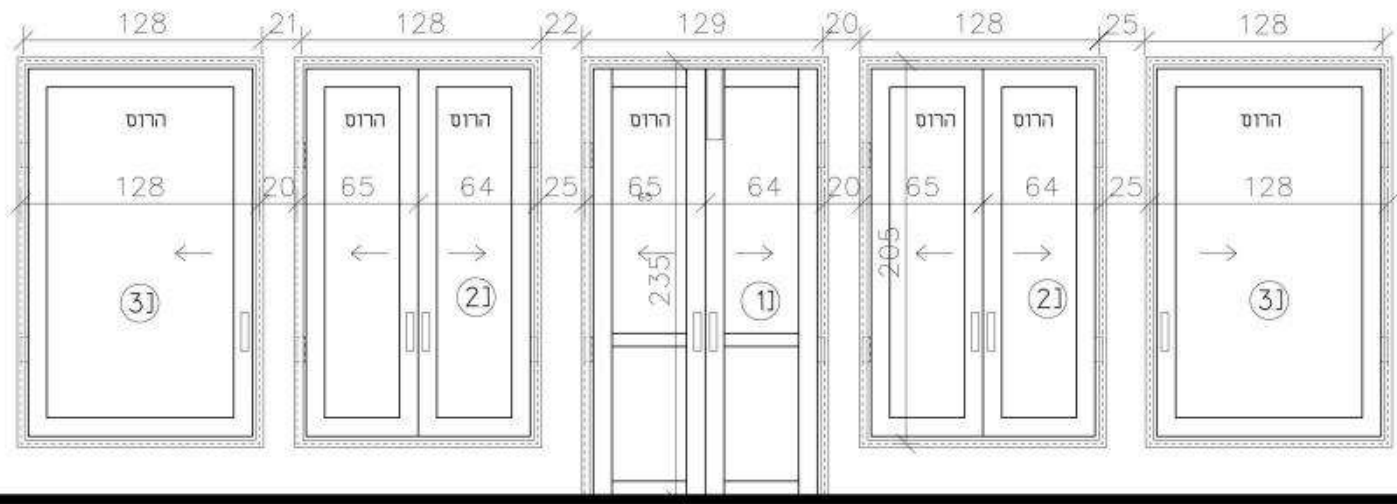

חלון ראווה סרטים מוקרנים (3) חלון דו כנפי (2) דלת דו כנפית (1) חלון דו כנפי (2) חלון ראווה סרטים בקרוב (3)

הערה: לא נותרו מנעולים. מיקום משוער בלבד.



חזתך - חלון תצוגת סרטים

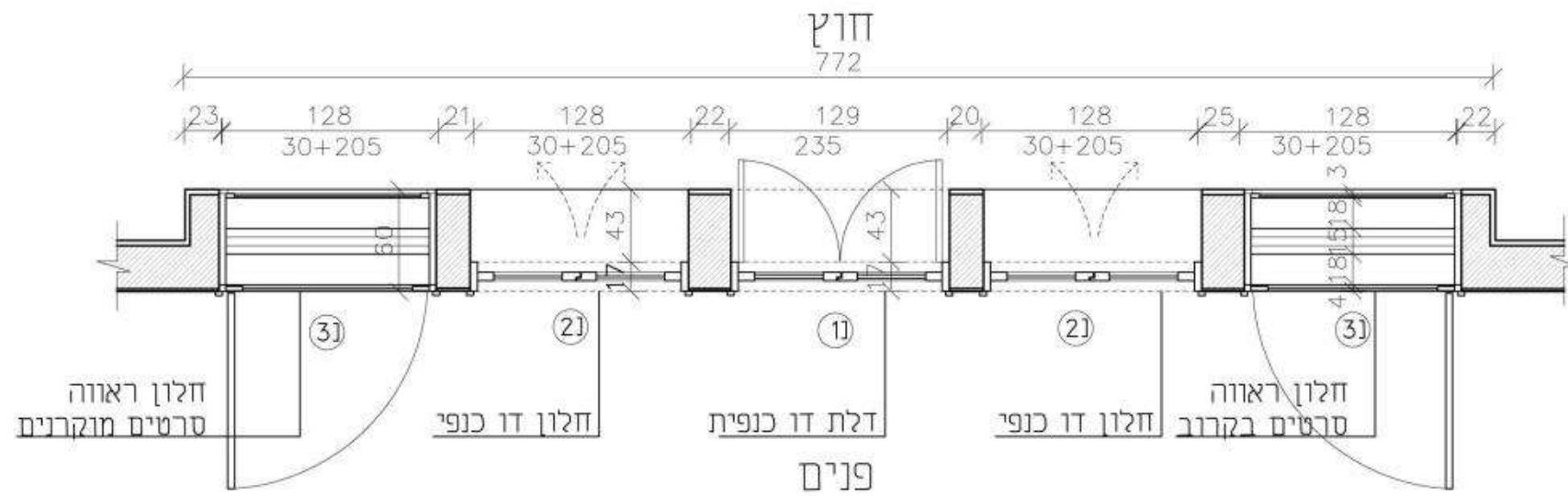
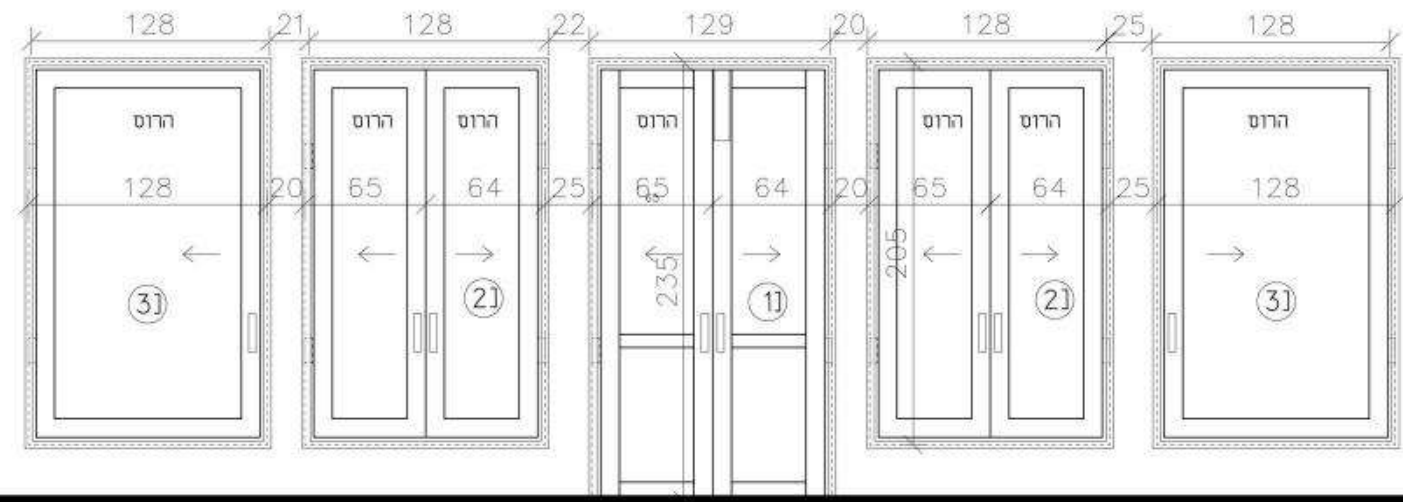
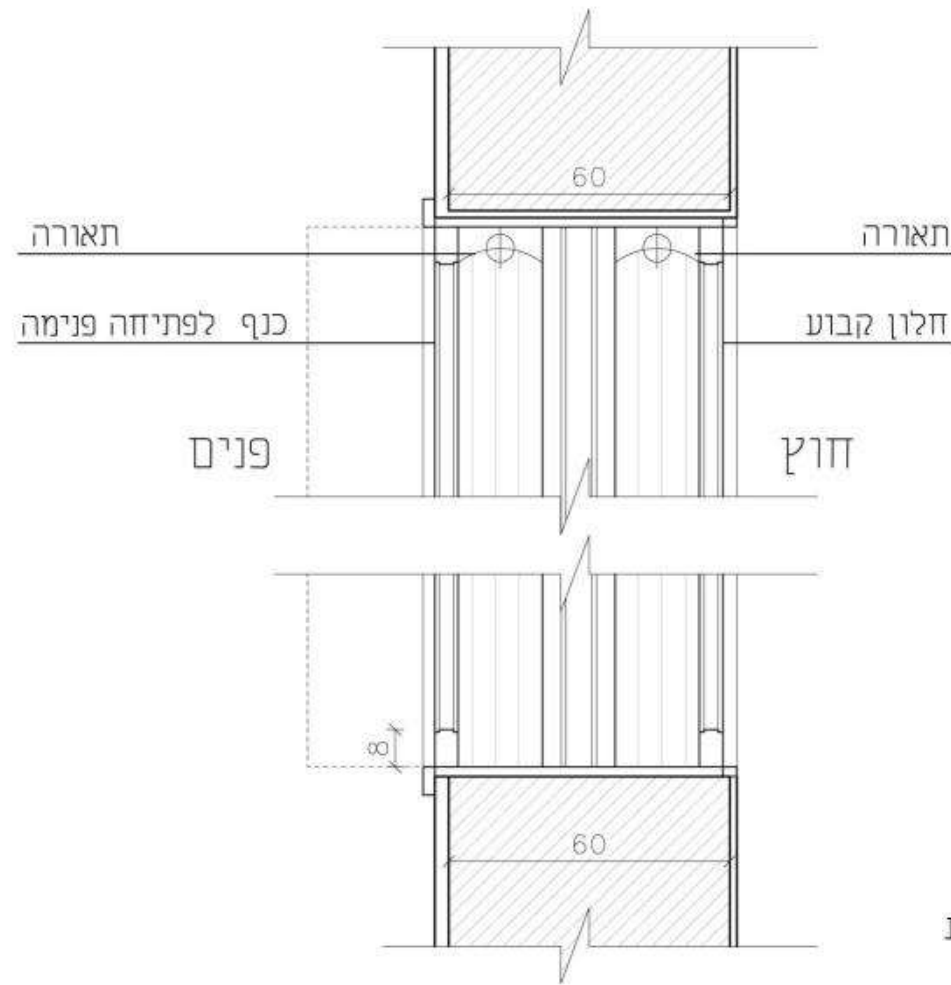

הערה: לא נותרו מנעולים. מיקום משוער בלבד.

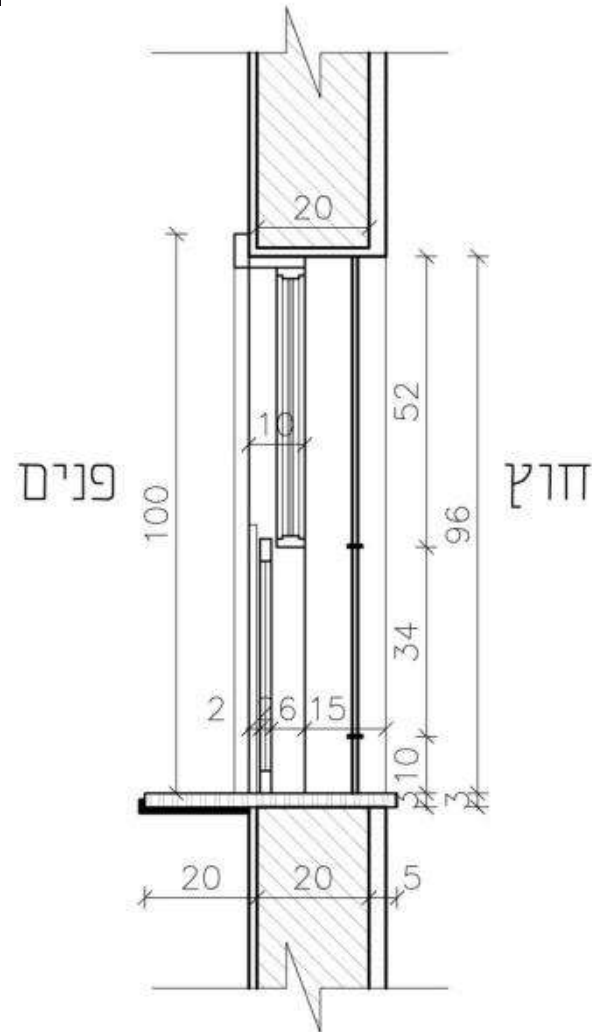
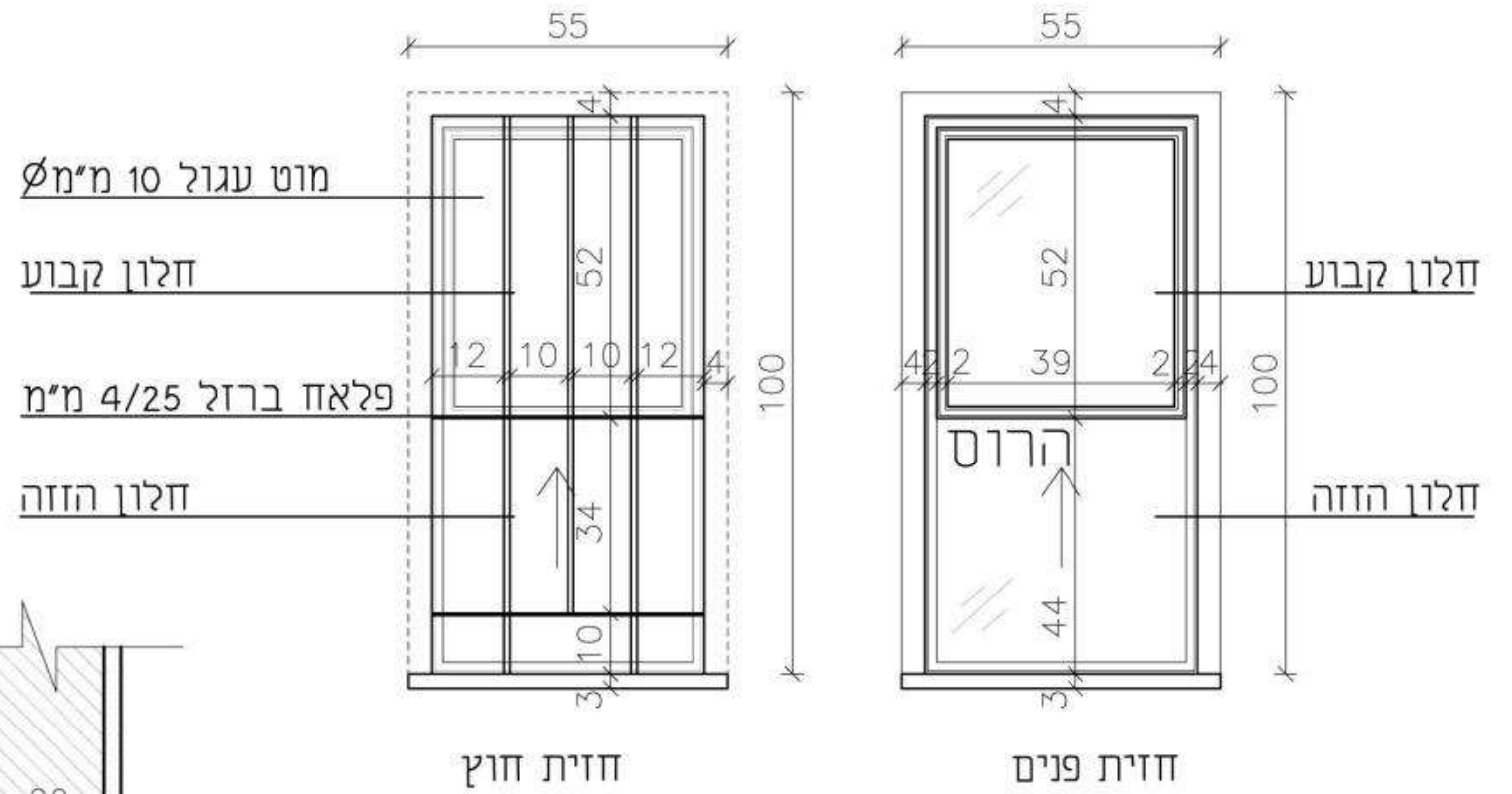

-תכנון משוער על פי פרטי משקוף, לא קיים פרט מלא בשטח, ולא נמצא תיעוד צילומי היסטורי



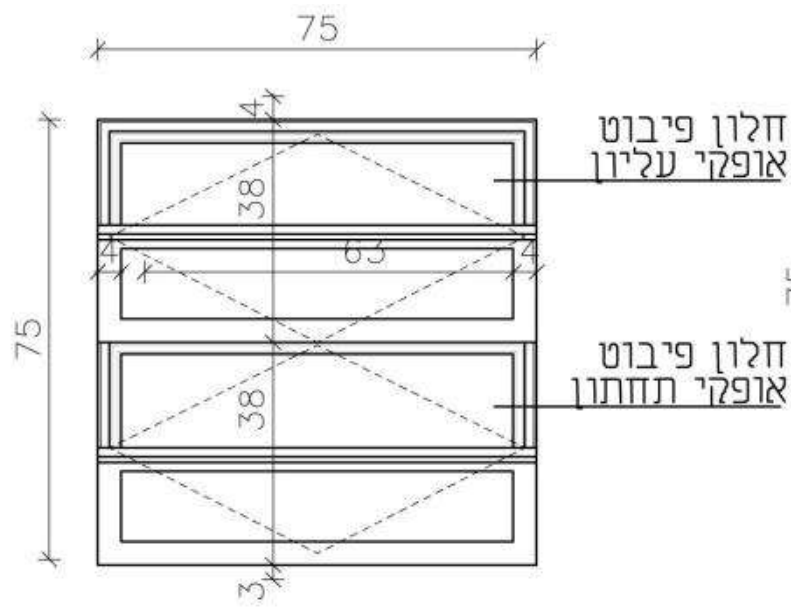

חזית חוץ

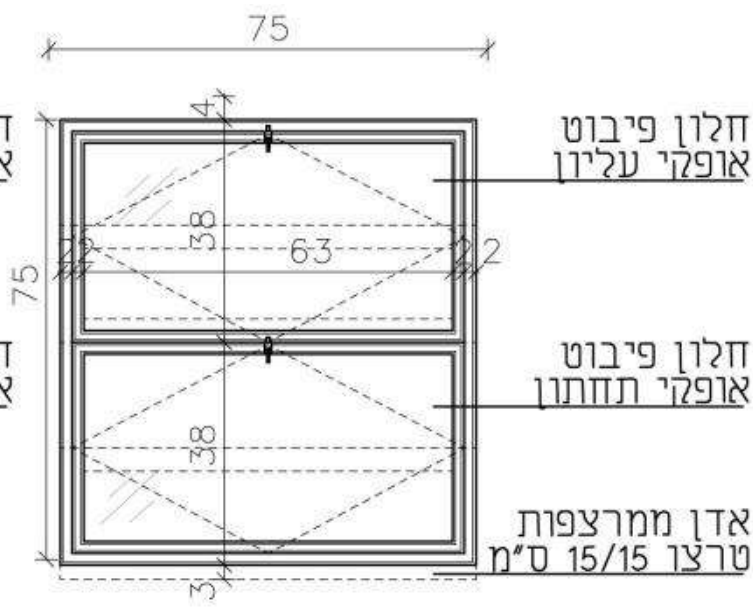

חזית פנים

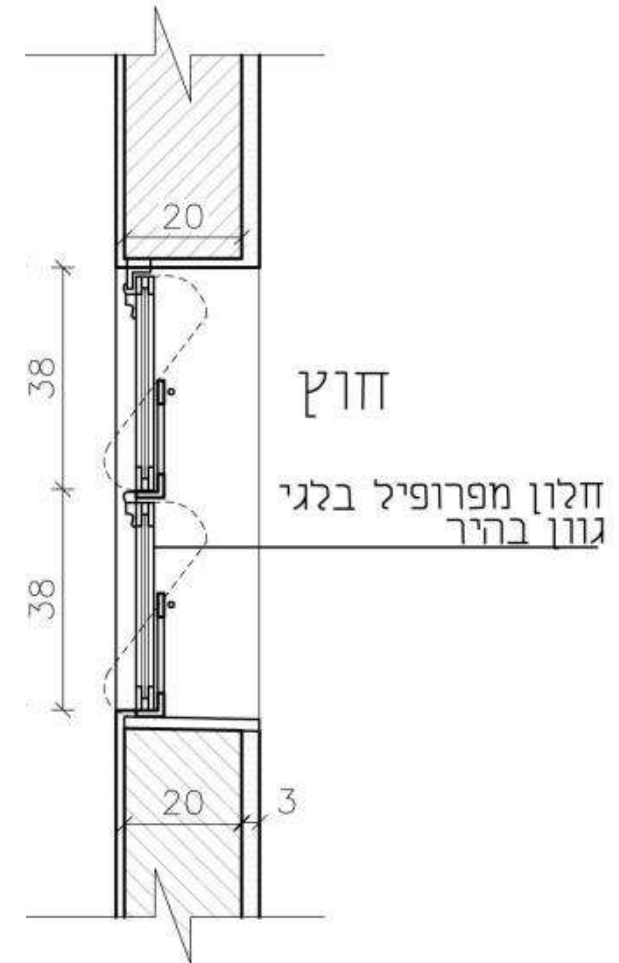
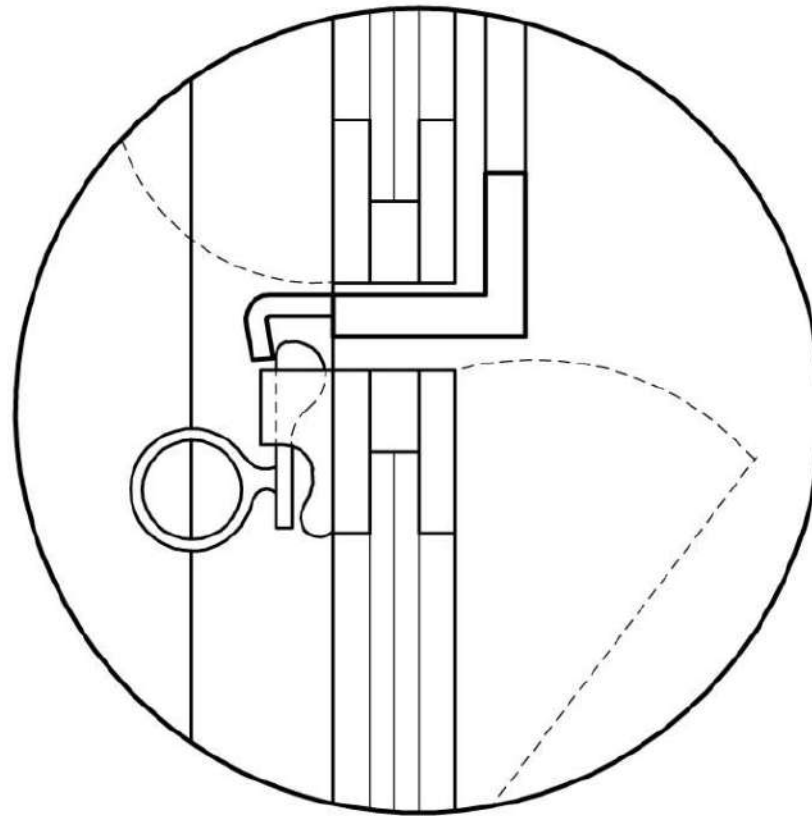

-נותרו 2 חלונות מקוריים בשלמותם. 4 הנותרים נעקרו ממקומם, ובחלק מהמקרים הפתח נאטם עם בלוקים.



6. טכנולוגיית הבנייה

תיאור כללי

מבנה בית קולנוע מלבני בעל 2 קומות בחלקו הצפוני וקומה אחת באזור חלל הצפייה. כל קומות המבנה נבנו יחד, מאותם חומרים ובאותו אופן. שלד המבנה בנוי מבטון, בטון מזויין, ומילואות לבני בטון בשילוב יציקות מפריקסט בטון במקרים נקודתיים.

ביסוס

אופן ביסוס המבנה מתחת פני הקרקע אינו ידוע, אך ניתן לשער כי מדובר ביסוד עובר מתחת להיקף המבנה כולו ומתחת לקירות הנושאים הפנימיים. יש לוודא את אופן ביסוס באופן מפורט יותר באמצעות חפירה לגילוי היסוד בשתי נקודות לפחות.

קירות

קירות המבנה, החיצוניים והפנימיים בנויים מלבני בטון. חומרי המליטה בין הלבנים הם על בסיס צמנט. עובי הקירות החיצוניים בקומת הקרקע 20-25 ס"מ, למעט מסגרות הפתחים באזור הכניסה וביציאות מאולם הצפייה שם משולבות מסגרות מיציקות פריקסט בעובי 60 ס"מ. קירות המבנה בנויים ממערכת קורות ועמודים שחשופה בחזיתות החיצוניות: המערבית והמזרחית ובינם מילואות בלוקים מבטון. איכות הבלוקים הייתה ירודה כפי שניתן להתרשם מהתמונות בהן טיח הפנים נחשף. הקירות מחופים בטיח. למבנה גמר טיח צמנט חוץ חלק. טיח הפנים בלובי הכניסה חלק ועליו צבע אדום בשכבת היסוד המקורית ועליו שכבת צבע לא מקורית בגוון בהיר. טיח הפנים באולם הצפייה מחורץ גס. מעל לפתחים ישנן חגורות מבטון מזויין.



מדרגות

ישנם שני פירי מדרגות שירות: הראשון באגף הצפוני ומחבר בין מסדרון השירות שבין חדר הקופות לבין המזנון בקומת הקרקע, לחדר ההקרנה בקומה ב', השני באגף הדרומי לצד הבמה ומחבר בין ירכתי הבמה לחדר השחקנים. שני הפירים בנויים מבלוקים מבטון. המדרגות בשני המקרים עשויות מעץ, במבנה ספירלי זיזי, נשענות על עמוד מרכזי, ללא מעקה ומאחז יד. העמוד המרכזי נתמך במספר מקומות בדפנות הפיר.

גג

מעל לובי הכניסה ישנו גג שטוח. מעל אולם הצפייה גג דו שיפועי, ומעל לאזור הבמה גג חד שיפועי. הכניסה לגג הדו שיפועי היא חיצונית מהחזית הראשית, מעל גג חדר ההקרנה. גג המבנה הדו שיפועי חופה באסבסט. קיר הגמלון בולט בחזיתות הצפונית ודרומית מעל מישור הגג ואיטום הגג נעשה באמצעות יריעות איטום ורולקה בהיקפו. ניקוז הגג באמצעות פתחי ניקוז ומרזבים חיצוניים גלויים מפח.

ריצוף

מבואת הכניסה רוצפה במרצפות טרצו בגוונים אדום וצהוב ואולם בית הקולנוע חופה ברצפת עץ. לא נותרו שרידים לרצפת העץ באולם הצפייה. המידע על ריצפת האולם נסמך על עדויות בע"פ של מבקרים.

משקופים

בקומה התחתונה כל פתחי העץ תוכננו לפי פרטי נגרות. בקומה העליונה שולבו פתחים עם פרטי מסגרות. ראה פרט מ-1.

פריקסטים מבטון

תבניות מיציקות פריקסט מבטון שולבו ב-3 מקומות במבנה: פתחי חזית הכניסה, פתחי היציאה מאולם הצפייה ותריסולים בגובה נמוך בקיר פנים בין לובי הכניסה לאולם הצפייה. תבניות הפריקסט הן מסגרת פשוטה ללא עיטורים. המסגרת מדגישה את הפתח באמצעות הגדלת עובי הקיר ל-60 ס"מ באופן מקומי באזור הפתח.

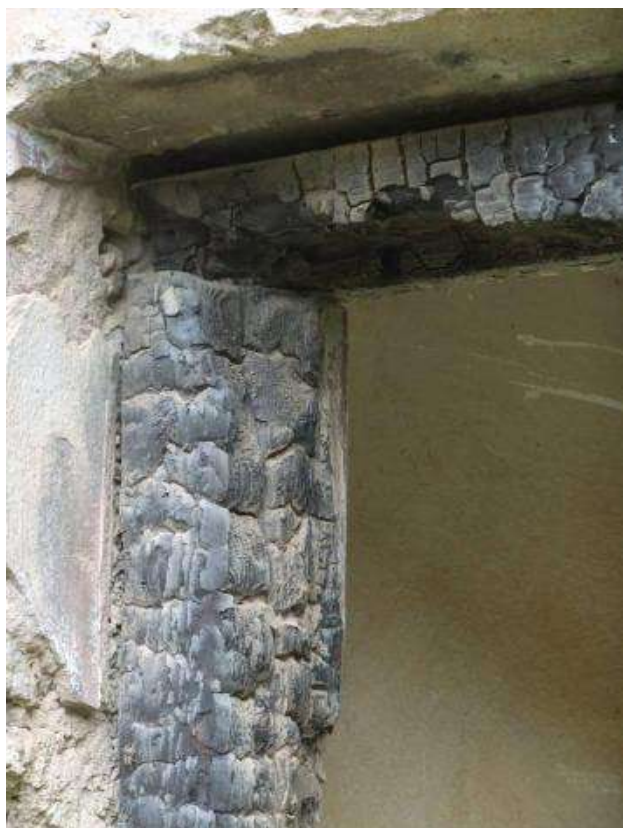

קולנוע "אור-און"
אינג' א. גינוסר

ארכיהדס ריקס
הנגבה 4, גבעתיים
052-8930112 53450

שם הפרק 6
טכנולוגית בניה

שם התכנית

תאריך
11.5.2011

עמוד
58

הנחיות והמלצות לשיקום ולשימור

המבנה נמצא במצב רעוע. קירות המבנה נפגעו מעיתות הזמן ומהשריפה הגדולה בשנות ה-80'. באולם המרכזי ניתן לראות בלוקים חשופים מאיכות ירודה עם אגרגטים חשופים, שחולשתם ניכרת ממצבם הפגוע. פרטי הנגרות במבנה ניזוקו ללא יוצא מן הכלל, חלקם באופן חלקי כתוצאה מפגעי מזג האויר, רטיבות שחדרה למבנה, ושכבת האדמה המכסה את המבנה בחלקו הצפוני והמערבי. חלק מפרטי הנגרות ניזוקו בשריפה לאחר סגירת המבנה לפעילות, באופן שאינו מאפשר תיעוד. מאחר ולא נמצאו תכניות מקוריות של המבנה או עדויות מצולמות כלשהן מפנים המבנה למעט תכנית נספח סניטרי החתומה על ידי המתכנן, קשה להתרשם מתכנון הפנים המקורי של המבנה. היעדר גג באזור האולם, והעובדה שריצפת האולם ומושב הכיסאות היו עשויים עץ*, אינם מתירים בפועל אפשרות לשקם ולשמר את המבנה בהתאם לתכנון המקורי.

ניתן להסיק כי פרטי המבנה מלכתחילה היו דלים וצנועים- זאת על סמך הפרטים שנותרו שלמים במבנה, ועל סמך עדויות של תושבים. (מבנה הקולנוע כונה בלעג "אורותרון" על שם תכנונו המזכיר בצורתו המרובעת אורות סוסים).

יש לבדוק חלופה לתכנון שימושים אחרים תוך שימוש במבנה ושיפוצו באופן מסיבי, כולל תמיכה בכל קירות המבנה, בניית גג חדש ותכנון ריצפה חדשה במקום המקורי. לחלופין ניתן לשקול את פירוק המבנה ובניית מבנה חדש אחר תחתיו.
* על סמך עדויות בע"פ של תושבי המקום שנהגו לבקר בבית הקולנוע.



קולנוע "אור-און"
אינג' א. גינוסר

ארכיהדס ריקס
הנגבה 4, גבעתיים
052-8930112 53450

שם הפרק 1
1.6 הנחיות והמלצות
לשימור

שם התכנית

תאריך
11.5.2011

עמוד
59

7. מצב פיזי והערכה הנדסית

מצבו הפיזי של המבנה יציב, אך קיימות בו בעיות טיפוסיות של בלייה. במשך השנים נוספו לו אלמנטים זרים כגון: מזגנים (תושבות מזגנים וצנרת מזגנים), נאטמו פתחים, נעקרו מסגרות חלונות ונוספו סורגים לחלונות בקומה ב'. גג המבנה כאמור נשרף וקרס, וריצפת העץ באולם הצפייה נהרסה. התקלפות הטיח והעדר גג חושפים את קירות המבנה ואת עמודי וקורות הבטון לרטיבות ובלייה.



8 . מקורות

1. ש.רובס (1999) "קרית אונו- מראשיתה ועד עתה".
2. שפירא- אדריכלות ותכנון עירוני (1011) "שימור בקרית אונו"- טיוטא.
3. (1964) "עשרים וחמש שנה לקרית אונו"- סיכום עשור להקמת מועצת ק. אונו.
4. ספריית המפות "יד אבנר" אונ' תל אביב
5. אתר העירייה של קריית אונו- מסלול התפוז: http://kono.org.il/_Uploads/dbsAttachedFiles/tapoz.pdf
6. אתר העירייה של קרית אונו- חוברת אתרים: http://kono.org.il/_Uploads/dbsAttachedFiles/atrim.pdf

*תודה מיוחדת נתונה למר רענן רשף שהקדיש מזמנו ומרצו לנושא בספריית הארכיון.

